

Use & Care Guide  
Refrigerated Drawers  
Guía de uso y cuidado  
Cajones del refrigerador  
Guide d'utilisation et d'entretien  
Réfrigérateur à tiroirs

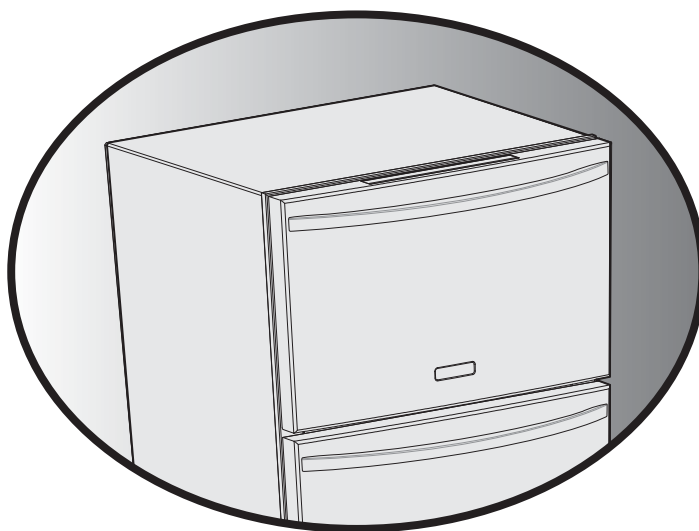

Electrolux ICON<sup>MC</sup>

 **Electrolux**

## Índice

Dónde obtener información.....	2
Seguridad.....	3
Instalación.....	4
Encendido inicial y control de la temperatura.....	7
Funcionamiento.....	8
Mantenimiento.....	9
Localización y solución de averías.....	11
Información sobre la garantía.....	12



## IMPORTANTE

LEA todas las instrucciones completamente antes de intentar instalar o utilizar esta unidad.

Todos los cajones de refrigerador requieren conexión a un suministro eléctrico externo. Si dicha conexión se realiza incorrectamente, se pueden causar daños y peligros potenciales tanto al producto, como a su contenido. La instalación adecuada, de acuerdo a las especificaciones tanto del fabricante del electrodoméstico como de los códigos/normas locales, es exclusiva responsabilidad del consumidor. El fabricante no se hace responsable de gastos o daños debidos a la instalación inadecuada del electrodoméstico. Si no está seguro de su capacidad para realizar de forma segura las conexiones de suministro eléctrico, solicite a un profesional debidamente preparado, autorizado y con seguro de reparación que se encargue de dicha conexión.

## Por favor lea y conserve esta guía

Gracias por elegir Electrolux, la nueva marca de alta calidad de electrodomésticos para el hogar. Esta Guía de uso y cuidado forma parte de nuestro compromiso de satisfacer al cliente y de ofrecer un producto de calidad a través de la vida útil de sus nuevos cajones de refrigerador.

Consideramos que con su compra se establece el comienzo de una relación. A fin de garantizarle un servicio técnico útil, le sugerimos que anote en esta página la información clave del producto.

Una vez que haya instalado la unidad, le sugerimos que guarde este manual en un lugar seguro para referencia futura. Si ocurre cualquier problema, consulte la sección **Localización y solución de averías** de este manual. Esta información lo ayudará a identificar rápidamente posibles problemas y le ofrecerá **sugerencias de soluciones**. En caso de que requiera asistencia, póngase en contacto con el distribuidor donde adquirió su unidad.

## Anote estos datos para referencia rápida

Siempre que llame para solicitar información o servicio técnico, deberá indicar los números de modelo y de serie del producto. Puede encontrar esta información en la placa de serie ubicada en el techo de su unidad y en la tarjeta de registro del producto.

## Tarjeta de registro del producto

El paquete en el que se incluye este manual también contiene la información de registro del producto. La cobertura bajo garantía comienza desde el momento en que adquirió los cajones de refrigerador Electrolux.



### NOTA

Al registrar su producto con Electrolux nos permite servirle mejor. Puede registrar su producto en Internet en [www.electroluxappliances.com](http://www.electroluxappliances.com) o enviando su tarjeta de registro por correo. Llame y envíe la tarjeta de registro del producto lo más pronto posible para validar la fecha de registro.

Registre la fecha de compra de su unidad Electrolux y el nombre, la dirección y el teléfono del distribuidor.

Fecha de compra

Número de modelo Electrolux

Número de serie Electrolux

Nombre del distribuidor

Dirección del distribuidor

Teléfono del distribuidor

Guarde este manual y el recibo de compra juntos en un lugar seguro para referencia futura. También recomendamos engrapar la factura a esta página para guardarla.

## ¿Preguntas?

Para obtener asistencia telefónica gratuita en los Estados Unidos y Canadá: 1-877-4ELECTROLUX (1-877-435-3287)

Para obtener asistencia e información en Internet sobre el producto, visite: [www.electroluxicon.com](http://www.electroluxicon.com)

## Instrucciones importantes de seguridad

### Precauciones de seguridad

No intente instalar o usar su producto hasta haber leído las precauciones de seguridad indicadas en este manual. Las indicaciones de seguridad que contiene este manual van precedidas por el título "Peligro", "Advertencia" o "Precaución", de acuerdo con el nivel de riesgo.

### Definiciones

 Este es el símbolo de alerta de seguridad. Se usa para alertar sobre peligros potenciales de lesiones personales. Obedezca todos los mensajes de seguridad que tengan este símbolo para evitar posibles lesiones personales o la muerte.

### PELIGRO

**PELIGRO:** indica una situación de peligro inminente que, si no se evita, podría causar lesiones graves o la muerte.

### ADVERTENCIA

**ADVERTENCIA** indica una situación potencialmente peligrosa que, si no se evita, podría causar lesiones graves o la muerte.

### PRECAUCIÓN

**PRECAUCIÓN** indica una situación potencialmente peligrosa que, si no se evita, podría causar lesiones personales leves o moderadas.

### IMPORTANTE

Indica información de instalación, funcionamiento o mantenimiento que es importante, pero que no está relacionada con la seguridad.

## Precauciones generales

### ADVERTENCIA

**RIESGO DE ATRAPAMIENTO DE NIÑOS.** Antes de reciclar su electrodoméstico usado, desinstale las puertas y deje las bandejas y estantes en su lugar, de modo que los niños no puedan trepar fácilmente por el interior de la unidad.

### ADVERTENCIA

- **NUNCA** intente realizar reparaciones o tareas de mantenimiento de la unidad sin desconectarla antes de la electricidad.
- Cualquier alteración, corte o eliminación del cable o el enchufe eléctrico de la unidad o de cualquier otro cable conectado directamente a la unidad podría causar lesiones personales graves, incendios, daños a la propiedad o la muerte, además de la anulación de la garantía.
- No use la manija de la puerta del electrodoméstico para levantarlo.

### PRECAUCIÓN

- Tenga sumo cuidado al mover de lugar el electrodoméstico. Algunos bordes son filosos y pueden causar lesiones personales. Cuando desplace o cambie de lugar la unidad, use guantes.
- Nunca instale el electrodoméstico detrás de una puerta cerrada. Asegúrese de que la rejilla delantera está libre de obstrucciones. Cualquier obstrucción del flujo de aire puede causar fallas del funcionamiento y la anulación de la garantía.
- Antes de usar el electrodoméstico, deje que su temperatura se estabilice durante al menos 24 horas.

### PRECAUCIÓN

- Use solamente repuestos genuinos de Electrolux. Las piezas no genuinas pueden dañar la unidad y anular la garantía.

# 4 Instalación

## Instalación de los cajones del refrigerador

### ➔ ATENCIÓN

Este procedimiento de instalación está destinado a todas aquellas personas que cuenten con un entrenamiento eléctrico y mecánico, y con un nivel de conocimiento sobre estos temas que se considere aceptable en la profesión de la reparación de electrodomésticos. Electrolux Home Products no puede ser responsable, ni asumir responsabilidad alguna por lesiones o daños de ningún tipo, ocasionados por el uso de esta guía.

Los cajones de refrigerador Electrolux fueron diseñados para ser instalados empotrados. En el caso de instalación empotrada, los cajones de refrigerador no requieren espacio adicional para el aire en la parte superior, los laterales o la parte trasera. La rejilla delantera **NO** debe ser obstruida.

Los cajones de refrigerador Electrolux pueden incluir las manijas profesionales o de diseñadores que se muestran abajo. Para facilitar la explicación, sólo se mostrarán las manijas de diseñadores en la mayoría de las ilustraciones de esta guía.

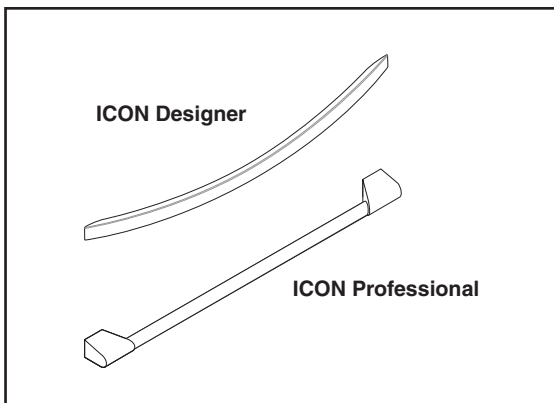

### 🗨️ NOTA

- Para facilitar la instalación y desinstalación del electrodoméstico, se recomienda agregar al menos  $\frac{1}{4}$  de pulgada (0,6 cm) más a las dimensiones de la unidad calculadas para el espacio donde se instalará.
- Si se instala la unidad en una abertura existente que no concuerde con las dimensiones del producto, el soporte antivuelco no enganchará correctamente. Será necesario hacer modificaciones personalizadas.
- Los tornillos de instalación proporcionados sirven para instalar el soporte directamente a los montantes de la pared. **Estos tornillos no sirven en paredes de yeso ("dry wall") o ningún otro elemento que no sea un montante de pared. Para estas aplicaciones se requieren tornillos más largos.**

### ⚠️ ADVERTENCIA

Los cajones dobles del refrigerador fueron diseñados para permanecer incorporados. Este electrodoméstico no puede ser instalado en configuración independiente.

Ancho	Altura	Profundidad
23 <sup>13</sup> / <sub>16</sub> " (67,9 cm)	34" a 35" (86,3 a 88,9 cm)	26 <sup>3</sup> / <sub>4</sub> " (67,9 cm)

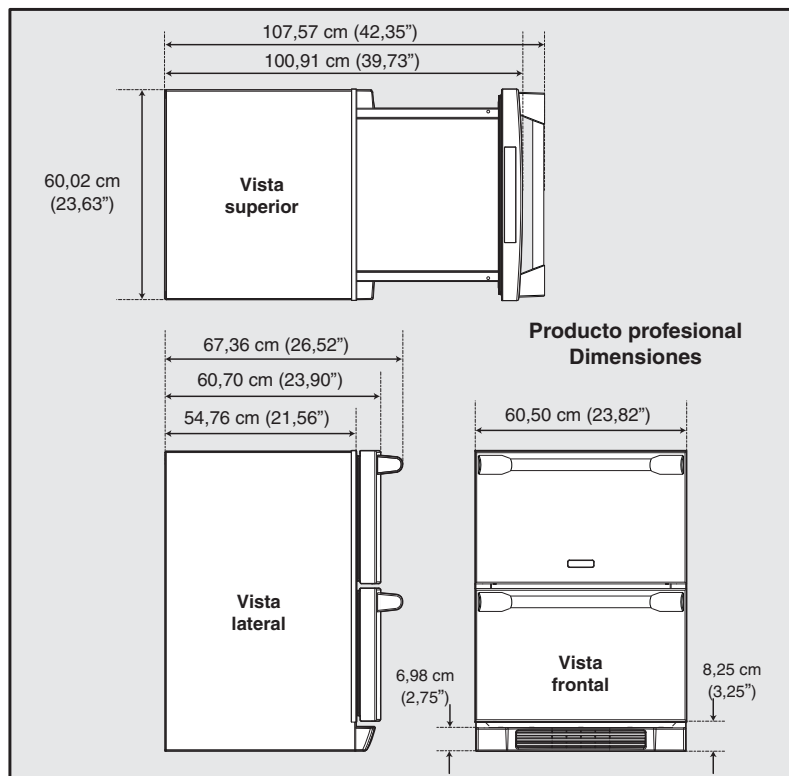

Ancho	Altura	Profundidad
23 <sup>13</sup> / <sub>16</sub> " (67,9 cm)	34" a 35" (86,3 a 88,9 cm)	26 <sup>3</sup> / <sub>4</sub> " (67,9 cm)

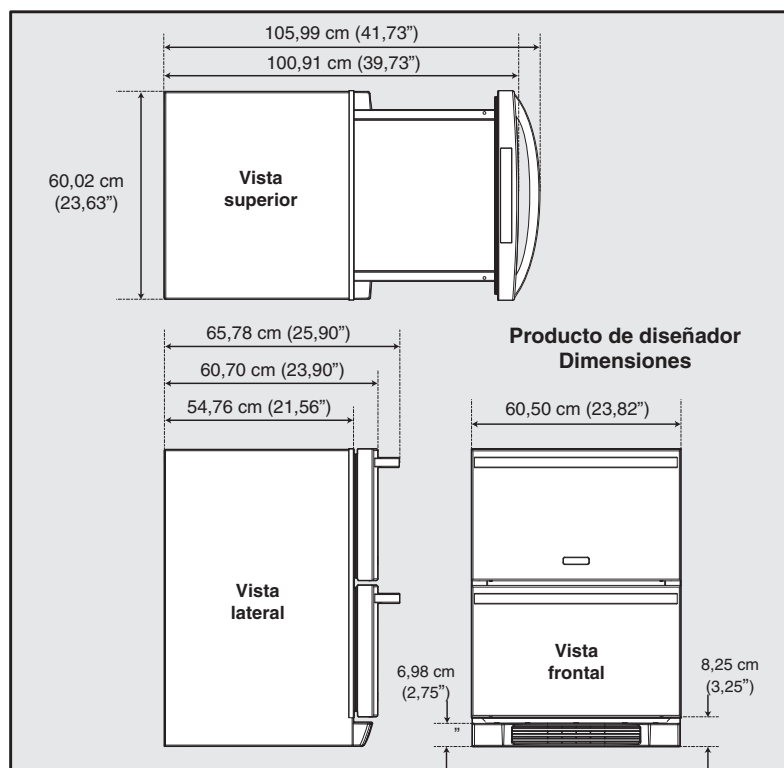

## Preparación de la ubicación

- 1 Ubique el electrodoméstico sobre una superficie plana y nivelada, capaz de soportar el peso completo de la unidad. Recuerde que el electrodoméstico aumentará significativamente de peso una vez que esté completamente cargado.
- 2 Este electrodoméstico debe ser conectado a un circuito puesto a tierra y polarizado de 115 V de CA, 60Hz, 15 A (corriente eléctrica doméstica normal).
- 3 Evite conectar la unidad a un interruptor de falla de conexión a tierra (GFI). Los interruptores GFI tienden a generar molestas interrupciones que hacen que la unidad se apague. Los interruptores GFI no se usan generalmente en circuitos que suministran electricidad a equipos que deban funcionar de forma independiente durante largos períodos de tiempo.
- 4 El electrodoméstico debe ser instalado de acuerdo a los códigos/normas y reglamentaciones locales.

### ⚠️ ADVERTENCIA

#### ¡PELIGRO DE ELECTROCUCIÓN!

Se requiere una conexión eléctrica con puesta a tierra: este electrodoméstico está equipado con un enchufe polarizado con tres clavijas (con puesta a tierra), que sirve de protección contra cualquier peligro de electrocución.

- NUNCA quite del enchufe la clavija redonda de puesta a tierra.
- NUNCA use un adaptador de puesta a tierra de dos clavijas.
- NUNCA use un cable de extensión para conectar la unidad al suministro eléctrico.

En caso de que el tomacorriente disponible sea para un enchufe de dos clavijas o que se requiera un cable eléctrico más largo, póngase en contacto con un electricista calificado que reemplace el tomacorriente de acuerdo con los códigos eléctricos correspondientes.

- 5 Ubique el electrodoméstico de manera que se permita el libre flujo de aire a través de la rejilla delantera.

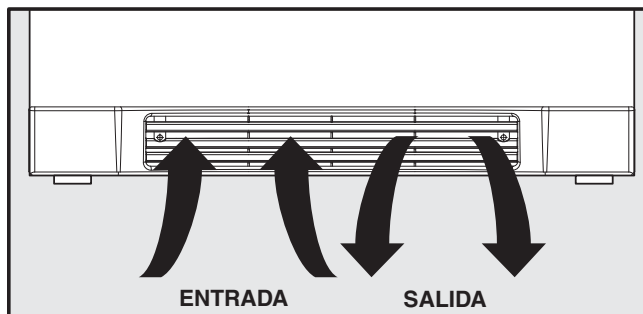

- 6 Limpie con un paño húmedo la parte interior de la unidad.
- 7 Asegúrese de instalar el soporte antivuelco. Siga las instrucciones incluidas en el kit del soporte antivuelco.

### ⚠️ ADVERTENCIA

Se debe instalar el kit antivuelco en esta unidad antes de ser usada. Las unidades apiladas dobles pueden causar lesiones personales graves.

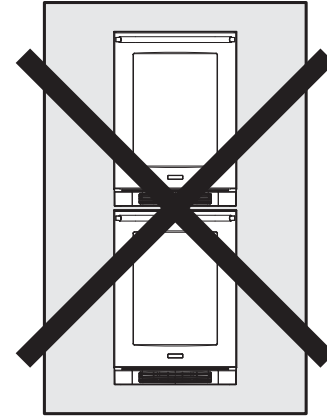

## Nivelación del electrodoméstico

Ubique el electrodoméstico sobre una superficie plana y nivelada, capaz de soportar el peso completo de la unidad cuando esté llena.

Este electrodoméstico está dotado de cuatro (4) patas ajustables de nivelación. Gire las patas hacia la derecha para elevarlas y hacia la izquierda para bajarlas.

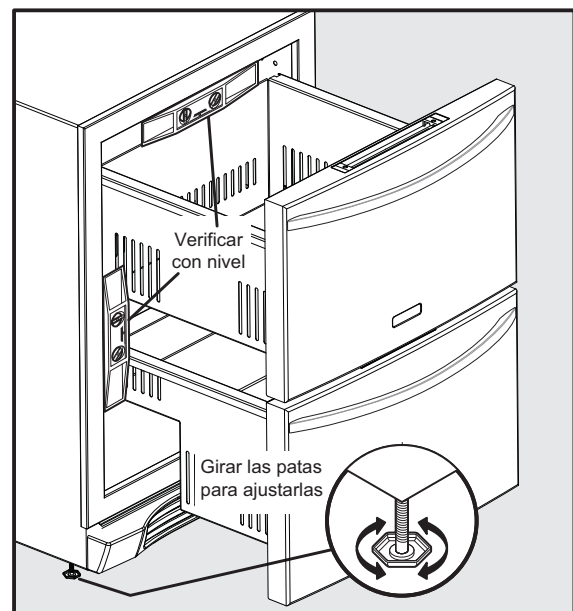

## Encendido del electrodoméstico

Los cajones de refrigerador vienen ajustados de fábrica en la posición de encendido (ON). Sin embargo, es posible apagarlos o encenderlos oprimiendo y manteniendo oprimida la tecla "ON/OFF" durante tres (3) segundos y luego liberando la tecla.

## Ajuste de la temperatura

Para determinar con precisión la temperatura, inserte un termómetro fiable en una botella plástica (irrompible), parcialmente llena con agua. Apriete firmemente la tapa de la botella.

Coloque la botella en el área seleccionada durante 24 horas. No abra el electrodoméstico durante este período de prueba. Transcurridas las 24 horas, verifique la temperatura del agua.

Oprima y luego libere los indicadores (+) o (-) para cambiar la temperatura al ajuste deseado. El indicador de temperatura comenzará a parpadear la primera vez que toque y seguidamente deje de tocar la pantalla. Ajuste la temperatura oprimiendo y liberando la tecla. Después de tres (3) segundos de inactividad, la pantalla emitirá una señal sonora para aceptar la nueva temperatura.

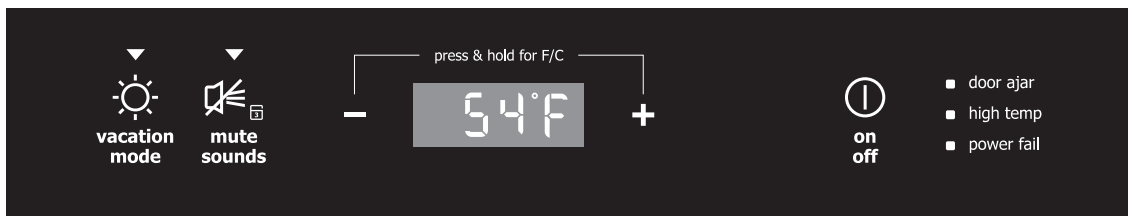

### Algunos factores que afectan a las temperaturas internas:

- 1 Ajuste de la temperatura
- 2 Temperatura ambiente del lugar donde está ubicada la unidad
- 3 Número de veces que se abre y cierra la puerta
- 4 Tiempo en que se mantiene iluminada la luz interna
- 5 Instalación de la unidad directamente expuesta a los rayos solares o a una fuente de calor , lo cual no recomendamos.

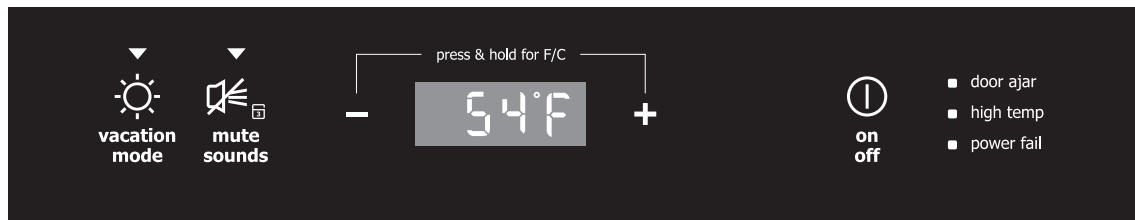

## Descripción de las funciones/ características

### vacation mode (modo vacaciones)

Conserva energía, ya que desactiva las luces interiores y las entradas del teclado.

### mute sounds (modo silencioso)

Permite desactivar las señales sonoras emitidas al oprimir cada tecla según las preferencias del usuario. El modo silencioso está activado cuando la luz indicadora roja está encendida. La tecla **mute sounds** también se usa para confirmar el estado de cualquier alarma generada por la unidad, el cual se indica mediante una luz roja intermitente. Oprima y mantenga oprimida la tecla **mute sounds** durante tres (3) segundos, para activar el modo **control lock** (bloqueo de controles), lo cual evita cambios accidentales de los ajustes de la unidad. En la pantalla de temperatura aparecerá la palabra "LOC" (bloqueo).

### Temperatura

Oprima y mantenga oprimida simultáneamente las teclas (+) y (-) durante tres (3) segundos y luego al liberar cada tecla en la pantalla de temperatura se muestra alternativamente el formato Fahrenheit o Celsius.

### Modo encendido/apagado

Oprima y mantenga oprimida durante tres (3) segundos la tecla y luego libérela. el usuario puede así apagar el sistema de enfriamiento. En la pantalla de temperatura aparecerá la palabra "OFF" (apagado). **ESTO NO APAGA EL SUMINISTRO ELÉCTRICO DE LA UNIDAD.**

## Alarmas

### door ajar (puerta entreabierta)

Si la puerta se deja abierta durante cinco (5) minutos, sonará una alarma audible y el indicador de la función **door ajar** se iluminará en la parte derecha de la pantalla. El indicador de la función **mute sounds** (modo silencioso) brillará de forma intermitente. Si se oprime y luego se libera la tecla de la función **mute sounds** (modo silencioso), se confirmará el estado de la alarma y se desactivará la señal sonora. El indicador de la función **door ajar** seguirá intermitente hasta que se cierre la puerta.

### high temp (temperatura alta)

En caso de que se produzca una subida excesiva de temperatura, sonará una alarma audible, en la pantalla de temperatura aparecerá la palabra "HI" (alta) y la luz del indicador de la función **high temp** (en la parte derecha de la pantalla) se iluminará de forma intermitente. El indicador de la función **mute sounds** (modo silencioso) brillará de forma intermitente. Si se oprime y luego se libera la tecla de la función **mute sounds** (modo silencioso), se confirmará el estado de la alarma y se desactivará la señal sonora. Todas las demás funciones se desactivarán hasta que el usuario confirme que está al tanto de la alarma. Tanto la luz indicadora de la función **high temp**, como la palabra "HI" permanecerán visibles hasta que el aparato alcance una temperatura de funcionamiento normal y segura, tras lo cual la pantalla mostrará la temperatura real.

### power fail (falla eléctrica)

Cuando se produce un apagón o durante el arranque inicial del aparato, sonará una alarma audible y el indicador de la función **power fail** se iluminará de forma intermitente. El indicador de la función **mute sounds** (modo silencioso) brillará de forma intermitente. Si se oprime y luego se libera la tecla de la función **mute sounds** (modo silencioso), se confirmará el estado de la alarma y se desactivará la señal sonora. Todas las demás funciones se desactivarán hasta que el usuario confirme que está al tanto de la alarma, tras lo cual el indicador de la función **power fail** se apagará y la unidad reanudará su funcionamiento normal. La alarma de **temperatura alta** también puede permanecer iluminada hasta que el refrigerador alcance una temperatura de funcionamiento segura.

## Avisos

### "air filter" (filtro de aire)

Después de seis meses de uso, la pantalla mostrará "AF". Este aviso es un recordatorio de que debe reemplazar el filtro de aire PureAdvantage<sup>MC</sup>. El producto seguirá funcionando normalmente. Puede presionar cualquier tecla para desactivar el aviso durante 10 minutos. Una vez que haya reemplazado el filtro PureAdvantage<sup>MC</sup> oprima las teclas "On/Off" y "-" durante tres segundos para desactivar el aviso por otros seis meses más.

## Modo sabático



El modo sabático permite desactivar funciones y controles de la unidad con el fin de guardar el Shabat semanal y demás fiestas de la comunidad judía ortodoxa.

El modo sabático se activa y desactiva oprimiendo y manteniendo oprimida la tecla **vacation mode** (modo vacaciones) durante cinco (5) segundos y luego liberándola. En la pantalla de temperatura se mostrará la palabra "Sb" mientras dure el modo sabático.



El usuario podrá abrir o cerrar la puerta en cualquier momento, sin tener que preocuparse de apagar o encender las luces, los controles digitales, solenoides, ventiladores, válvulas, el compresor, los iconos, sonidos o alarmas. En caso de producirse un apagón, el electrodoméstico volverá inmediatamente al modo sabático.

Mientras la unidad esté en modo sabático, los indicadores de cualquiera de las alarmas no se iluminarán, ni la unidad emitirá señales sonoras.

Para obtener más detalles, instrucciones para el uso adecuado y una lista completa de modelos con modo sabático, visite el sitio siguiente en Internet: <http://www.star-k.org>.

## Desinstalación de los cajones del refrigerador

**Para retirar el cajón superior:**

1. Abra completamente el cajón.
2. Desconecte el conector.
3. Retire los dos tornillos usando un destornillador Phillips®.
4. Retire el cajón deslizando hacia adelante 1/2" (1,27 cm) y tirando de él hacia arriba.
5. Invierta el procedimiento para volver a instalar el cajón.

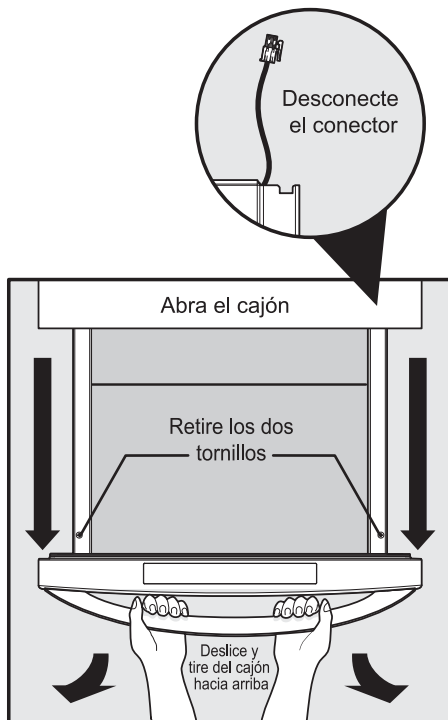

**Para retirar el cajón inferior:**

1. Abra completamente el cajón.
2. Retire los dos tornillos usando un destornillador Phillips®.
3. Retire el cajón deslizando hacia adelante 1/2" (1,27 cm) y tirando de él hacia arriba.
4. Invierta el procedimiento para volver a instalar el cajón.

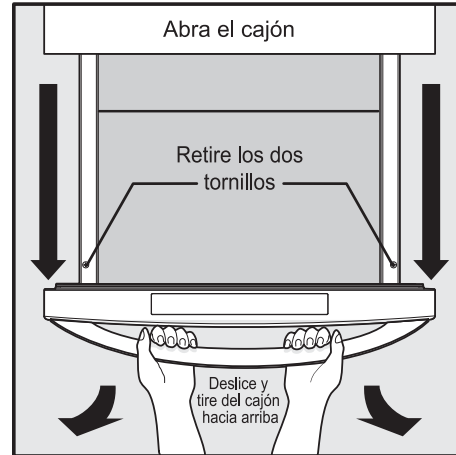

## Mantenimiento de los cajones del refrigerador

La limpieza periódica y el mantenimiento adecuado garantizan una mayor eficacia, rendimiento y durabilidad del aparato. Los intervalos de mantenimiento que se listan a continuación están basados en condiciones normales. Es posible reducir los intervalos en caso de haber mascotas en la vivienda o de cualquier otro factor especial a tener en cuenta.

### Limpieza exterior de los modelos de acero inoxidable

- En el caso de modelos de acero inoxidable su superficie puede decolorarse si se expone a cloro gaseoso, limpiadores químicos de piscinas, agua salada o productos que contienen blanqueador o limpiadores a base de cítricos.
- Para mantener su electrodoméstico de acero inoxidable con un aspecto nuevo, límpielo mensualmente con un limpiador/pulidor todo en uno de alta calidad para acero inoxidable y un paño suave. La limpieza frecuente eliminará los contaminantes de la superficie que puedan causar la oxidación. En el caso de algunas instalaciones, se requiere la limpieza semanal.
- NO USE ESPONJAS DE FIBRA METÁLICA PARA LA LIMPIEZA.
- NO USE LIMPIADORES QUE NO SEAN PARA USO ESPECÍFICO EN SUPERFICIES DE ACERO INOXIDABLE (esto incluye limpiadores para superficies de vidrio, baldosas y mostradores).
- Si alguna parte de la superficie se decolora o se oxida, límpiela cuanto antes con limpiadores tipo Bon-Ami® o Barkeepers Friend® y un paño no abrasivo.

# 10 Mantenimiento

Limpie siempre siguiendo la orientación del grano del metal. Para evitar otros daños posibles, termine siempre el proceso de limpieza con un limpiador/pulidor todo en uno de alta calidad específico para acero inoxidable.

- EL USO DE ESPONJAS ABRASIVAS TIPO SCOTCHBRITE DESLUCIRÁN EL GRANO DE LA SUPERFICIE DE ACERO INOXIDABLE.
- Si se deja penetrar en la superficie de acero inoxidable cualquier rastro de oxidación, puede que resulte imposible eliminarlo.

## PRECAUCIÓN

- En el caso de modelos de acero inoxidable, si su superficie es expuesta a la humedad y el cloro gaseoso (por ejemplo, en áreas como balnearios o piscinas), puede decolorarse. Este tipo de decoloración debida al cloro gaseoso es normal. Siga las instrucciones de limpieza para la superficie exterior.
- NUNCA USE CLORO PARA LIMPIAR ACERO INOXIDABLE.

### Limpieza interior: según se requiera

- 1 Desconecte el suministro eléctrico a los cajones del refrigerador.
- 2 Limpie el interior con un paño humedecido en una solución de agua tibia y detergente suave, no abrasivo.
- 3 Enjuague con agua limpia.
- 4 Vuelva a conectar la unidad al suministro eléctrico.

### Para reemplazar el filtro de aire:

1. Abra completamente el cajón inferior. El filtro de aire se encuentra ubicado en la pared inferior izquierda en el interior del refrigerador.
2. Retire el filtro viejo y reemplácelo con un filtro de aire PureAdvantage<sup>MC</sup> nuevo.

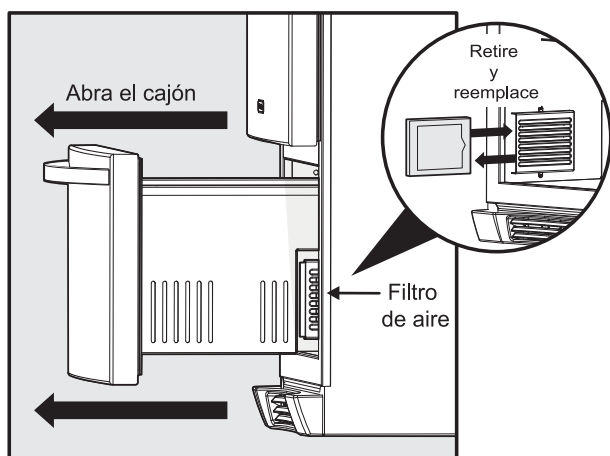

## Antes de solicitar servicio

Si el electrodoméstico parece no funcionar correctamente, consulte primero este manual. Si el problema persiste, consulte la sección siguiente, **Localización y solución de averías**. Antes de solicitar servicio técnico, utilice dicha guía para determinar cuál es el problema, su causa y su solución. El problema puede deberse a algo muy sencillo que no requiera la solicitud de servicio técnico. Algunas de las soluciones incluidas en la sección **Localización y solución de averías** son muy complejas. Puede que sea necesario consultar o contratar a un técnico calificado.

## Si se requiere servicio técnico

Póngase en contacto con el distribuidor donde adquirió el electrodoméstico. Indique los números de modelo y de serie y explique el problema. La placa con los números de modelo y de serie está ubicada en el techo del electrodoméstico.

Si no conoce el nombre del distribuidor o compañía de servicio local, puede visitar en Internet la página [www.electroluxicon.com](http://www.electroluxicon.com) o llamar al **1-877-435-3287**.



## ADVERTENCIA

**¡PELIGRO DE ELECTROCUCIÓN!**

**NUNCA intente realizar reparaciones o tareas de mantenimiento de la unidad sin antes desconectarla de la fuente principal de suministro eléctrico.**

Problema	Causa posible	Solución
El electrodoméstico no está lo suficientemente frío	<ul style="list-style-type: none"> <li>• El ajuste del control está demasiado tibio</li> <li>• El flujo de aire de la rejilla delantera está obstruido</li> <li>• La junta de la puerta no sella correctamente.</li> </ul>	<ul style="list-style-type: none"> <li>• Ajuste la temperatura a un valor más frío: Consulte el párrafo <b>"Ajuste de la temperatura"</b>, en la sección <b>"Encendido inicial y control de la temperatura"</b>. Espere 24 horas hasta que la temperatura se estabilice.</li> <li>• El flujo de aire de la rejilla delantera no debe ser obstaculizado. Consulte la sección <b>Instalación</b>.</li> <li>• Ajuste la junta de la puerta.</li> </ul>
El electrodoméstico está demasiado frío	<ul style="list-style-type: none"> <li>• El ajuste del control está demasiado frío</li> </ul>	<ul style="list-style-type: none"> <li>• Ajuste la temperatura a un valor menos frío: Consulte el párrafo <b>"Ajuste de la temperatura"</b>, en la sección <b>"Encendido inicial y control de la temperatura"</b>. Espere 24 horas hasta que la temperatura se estabilice.</li> </ul>
Las luces interiores no funcionan	<ul style="list-style-type: none"> <li>• Falla de la instalación de las luces LED</li> </ul>	<ul style="list-style-type: none"> <li>• Póngase en contacto con un técnico de servicio de Electrolux.</li> </ul>
La luz no se apaga cuando se cierra la puerta	<ul style="list-style-type: none"> <li>• El interruptor de la puerta no hace contacto</li> </ul>	<ul style="list-style-type: none"> <li>• Compruebe que la puerta esté alineada correctamente.</li> </ul>

# 12 Información sobre la garantía

## **GARANTIA DEL REFRIGERADOR** *Su refrigerador está protegido por esta garantía*

	<b>PERIODO DE GARANTIA</b>	<b>LA RESPONSABILIDAD A TRAVES DE NUESTROS TECNICOS AUTORIZADOS SERA :</b>	<b>EL CONSUMIDOR SERA RESPONSABLE DE LO SIGUIENTE :</b>
<b>GARANTIA COMPLETA DE UN AÑO</b>	Un año desde la fecha original de compra.	Pagar todos los costos de reparación o reemplazo de cualquier pieza de este artefacto que tenga defectos de fabricación o de materiales. Excluye cartuchos filtrantes del hielo y del agua originales y de repuesto (si está equipado con ellos). Los cartuchos originales y de repuesto están garantizados por 30 días (piezas solamente).	Los costos de las llamadas de servicio que están enumeradas bajo <b>RESPONSABILIDADES NORMALES DEL CLIENTE.*</b>
<b>GARANTIA LIMITADA DEL 2° AL 5° AÑO (revestimiento del gabinete y sistema sellado)</b>	Desde el segundo hasta el quinto año desde la fecha original de compra.	Reparar o reemplazar cualquier pieza del revestimiento del gabinete o del sistema de refrigeración sellado (compresor, condensador, evaporador, secador o tubería) que tenga defectos de materiales o fabricación.	Los costos incurridos para recoger y entregar el producto que debe ser reparado. Todos los costos relacionados con la mano de obra y transporte exceptuando aquellos relacionados con el revestimiento del gabinete o con el sistema de refrigeración sellado.
<b>GARANTIA LIMITADA (aplicable al estado de Alaska)</b>	Períodos de tiempo indicados anteriormente.	Se aplican todas las disposiciones de la garantía completa indicada anteriormente y las exclusiones que se indican a continuación.	Los costos del viaje del técnico al domicilio y cualquier costo incurrido por recoger y entregar el artefacto que debe ser reparado.

En los EE.UU. su electrodoméstico está garantizado por Electrolux Home Products, Inc. No autorizamos a ninguna persona para que cambie ninguna de nuestras obligaciones bajo esta garantía ni tampoco agregue ninguna otra. Nuestras obligaciones respecto a reparación y repuestos bajo esta garantía deben ser efectuadas por nosotros o por un técnico autorizado de Electrolux Home Products, Inc. En Canadá, su electrodoméstico está garantizado por Electrolux Canada Corp.

\*RESPONSABILIDADES NORMALES DEL CLIENTE **Esta garantía se aplica solamente a los productos que son usados para propósitos domésticos normales y el consumidor es responsable por lo que se indica a continuación :**

1. Uso correcto del artefacto de acuerdo con las instrucciones proporcionadas con el producto.
2. Instalación correcta por un técnico autorizado de acuerdo con las instrucciones proporcionadas con el artefacto y de acuerdo con todos los códigos locales de plomería, electricidad y/o gas.
3. Conexión correcta a una fuente de energía puesta a tierra, de voltaje suficiente, reemplazo de fusibles quemados, reparación de conexiones sueltas o defectos en el alambrado del hogar.
4. Gastos para facilitar el acceso al artefacto para su reparación, tales como remoción de molduras, estantes, armarios, etc. que no eran parte del artefacto cuando fue enviado de la fábrica.
5. Daños al acabado después de la instalación.
6. Reemplazo de las bombillas y/o tubos fluorescentes (en los modelos con estas características).

### EXCLUSIONES

**Esta garantía no cubre lo siguiente :**

1. DAÑOS CONSECUENTES O INCIDENTALES TALES COMO DAÑOS MATERIALES Y GASTOS INCIDENTALES RESULTANTES DE CUALQUIER INCUMPLIMIENTO DE ESTA U OTRA GARANTIA ESCRITA O IMPLICITA.  
*Nota: En algunos estados no se permite la exclusión o limitación de los daños incidentales o consecuentes, por lo tanto puede que esta limitación o exclusión no se aplique en su caso.*
2. Llamadas de servicio que no se relacionen con el mal funcionamiento o defectos de fabricación o de materiales o para artefactos que no sean usados en el hogar. El consumidor pagará por tales llamadas de servicio.
3. Daños causados por reparaciones realizadas por personas que no pertenezcan a Electrolux Home Products, Inc., Electrolux Canada Corp. o que no sean sus técnicos autorizados; el uso de piezas que no sean repuestos genuinos de Electrolux, que hayan sido obtenidos de personas que no sean técnicos autorizados, o causas externas tales como abuso, mal uso, suministro eléctrico inadecuado o casos fortuitos.
4. Los productos con números de serie originales que han sido sacados o alterados y no pueden ser fácilmente legibles.

### SI USTED NECESITA SERVICIO

Conserve su boleta de compra, la boleta de entrega o algún otro registro apropiado de pago. La fecha en el recibo establece el período de garantía en caso de que necesite reparación. Si se efectúa la reparación, es para su propio beneficio obtener y conservar todos los recibos. Esta garantía escrita le otorga derechos legales específicos. Usted también puede tener otros derechos que varían de un estado a otro. Los servicios de reparación bajo esta garantía pueden obtenerse poniéndose en contacto con Electrolux Home Products, Inc. o Electrolux Canada Corp.

Esta garantía es válida solamente en los 50 estados de los EE.UU., en Puerto Rico y en Canadá. Las especificaciones o características del producto según se describen o ilustran están sujetas a cambio sin aviso previo. Todas las garantías son ofrecidas por Electrolux Home Products, Inc. En Canadá, su electrodoméstico está garantizado por Electrolux Canada Corp.

### EE.UU.

**877-435-3287**  
Electrolux Home Products, Inc.  
P.O. Box 212378  
Augusta, GA 30917

### Canadá

**866-213-9397**  
Electrolux Canada Corp.  
6150 McLaughlin Road  
Mississauga, Ontario L5R 4C2