

OVEN CONTROL GUIDE

Models Without Timer / Models with Time of Day Timer / Models with Electronic Timer

Identify the type of timer supplied with your appliance



Type A (Time of Day Timer)
(some models)

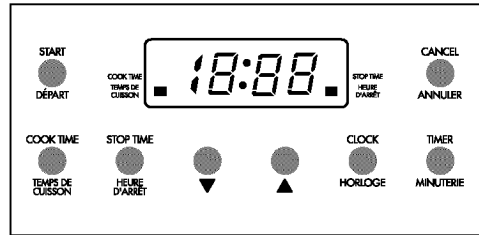

Type B (Electronic Timer)
(some models)

Type A (Time of day Timer) (some models)

Setting the Clock and Minute Timer

NOTE: The basic timer is externally arranged in different configurations in various appliance models, this does not change the way it operates.



Timer Clock

To Set the Clock

When the range is first plugged in, or when the power supply to the appliance has been interrupted, "12:00" will flash in the display window.

1. Push **CLOCK** button to select entry mode. A beep will be heard.
2. Push **UP** or **DOWN ARROW** to set appropriate time. Adjust in one minute increments by tapping **UP** or **DOWN ARROW** or 10 minute increments by pressing and holding **UP** or **DOWN ARROW**. Set mode is exited 5 seconds after last **UP** or **DOWN ARROW** entry or 25 seconds after no entry.

To Set the Minute Timer

1. Press **TIMER** button. A beep will be heard.
2. The minute timer can be set for any amount of time from 1 minute to 12 hours.
3. Push **UP** or **DOWN ARROW** to set appropriate time. Adjusts in one minute increments by tapping **UP** or **DOWN ARROW** or 10 minute increments by pressing and holding **UP** or **DOWN ARROW**. Set mode is existed and timer begins counting down 5 seconds after last entry. Flashing colon indicates timer is active. Timer set mode is canceled if no button is push for 5 seconds.
4. A single beep will be heard 1 minute before the end of the selected time. When the time runs out, three quick beeps will be heard and a single reminder beep follows every 10 seconds for the 10 minutes or until the **CLOCK** button is pressed.
5. An active timer can be cancelled by pressing **TIMER** button with the timer in the display.

Note: Clock can be displayed during timer function by pressing **CLOCK** button. Flashing colon indicates timer is active in the background. To return to the timer display, press **TIMER** button.

Versión en español

Si desea obtener una copia en español de este Manual del Usuario, sírvase escribir a la dirección que se incluye a continuación. Solicite la P/N **318204001**.

Spanish Owner's Guides
Frigidaire Company
P. O. Box 9061
Dublin, Ohio 43017-0961

Type A (Time of Day Timer) and Model without Timer (some models)

Setting Oven Controls

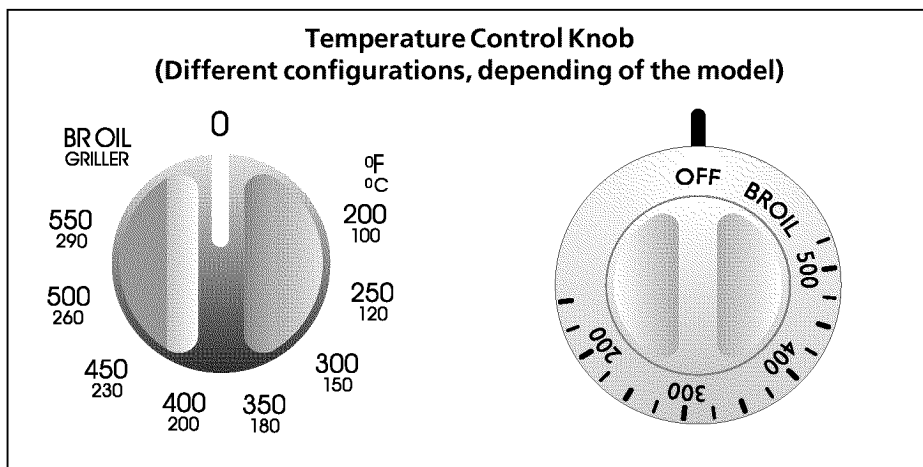
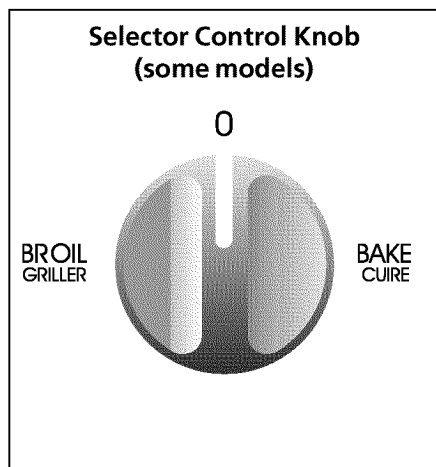

Bake

1. Arrange oven racks while the oven is still cool.
2. Turn the Selector Control Knob, if equipped, to the **Bake** position. If your appliance is not equipped with a selector go to step 3.
3. Turn the Temperature Control knob to the desired oven temperature. When the oven is first turned on, the oven indicator light on the control panel will glow.
4. Preheat the oven for 10 to 12 minutes before baking. Preheating is not necessary when roasting or cooking casseroles. When the desired temperature is reached, the oven indicator light will go out. The light will then go on and off as the element cycles on and off to maintain the desired temperature.
5. When cooking is finished, turn the Temperature Control knob to **OFF** or **○** position.

Broiling

1. Arrange oven rack while oven is still cool. For rare meats, position the broiler pan closer to the element (upper position). For well-done foods such as chicken, lobster tails or thick cuts of meat, position the pan further from the element (to a lower position).
2. Turn the Selector Control Knob, if equipped, to the **Broil** position, then turn the Temperature Control Knob to Broil position or lower temperature if desired. To sear rare steaks, allow the element to become red-hot—about 2 minutes—before placing food in oven. If your appliance is not equipped with a selector go to step 3.
3. Turn Temperature Control knob to **Broil** position. To sear rare steaks, allow the element to become red-hot—about 2 minutes—before placing food in oven.
4. Place the grid on the broiler pan, and then place the meat on the grid. **DO NOT** use the broiler pan without the grid or cover the grid with aluminum foil. The exposed fat could ignite.
5. Place the pan on the oven rack. Leave the door open at the broil stop position while broiling. The door will stay in this position without closing.
6. Broil on one side until food is browned; turn and cook on the second side. Season and serve. **Note:** Always pull the rack out to the stop position before turning or removing food.
7. When broiling is finished, turn the Temperature Control knob to **OFF** **○**.

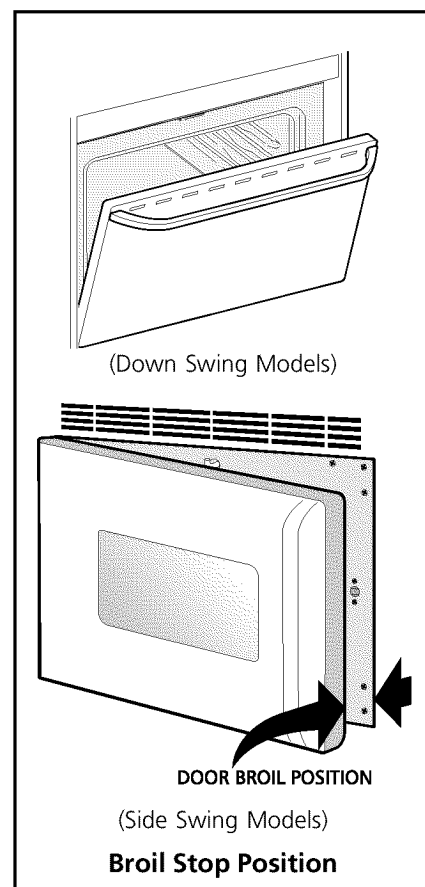

CAUTION Should an oven fire occur, leave the oven door closed and turn off the control knobs. If the fire continues, throw baking soda on the fire or use a fire extinguisher. **DO NOT** put water or flour on the fire. Flour may be explosive.

Type A (Time of Day Timer) and Model without Timer (some models) (continued)

Adjusting Oven Temperature (Some Models)

The temperature in the oven has been set at the factory. When first using the oven, be sure to follow recipe times and temperatures. If you think the oven is too hot or too cool, the temperature in the oven can be adjusted. Before adjusting, test a recipe by using a higher or lower temperature than the recommended temperature. The baking results should help you to decide how much of an adjustment is needed.

To Adjust Oven Temperature:

1. Check to be sure the Temperature control knob is in the OFF position.
2. Pull Temperature control knob straight off the shaft.
3. On the back of the knob, there is a series of 5 small grooves. One of these grooves is positioned next to a tiny pointer. Note the position of the pointer. Loosen the two screws on the back of the knob (Figure 1). **Note:** If knob does not have 2 screws, it is not adjustable.
4. To increase or decrease the temperature, move the pointer in the direction of "Raise" or "Lower" to change the temperature accordingly. The temperature can be adjusted in increments as indicated on the back of the knob.
5. When the desired adjustment is reached, tighten both screws.
6. To replace the knob, line up the flat sides of both the knob and the shaft. Push the knob into place. **DO NOT** force the Temperature control knob onto the shaft or you may damage the back of the knob.

Note: Once an adjustment is made, the OFF position will vary from the reference mark on the backguard depending on the amount of adjustment.

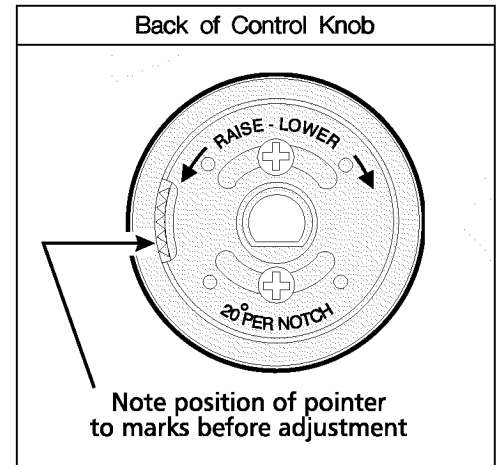

Type B (Electronic Timer) (some models)

NOTE: The basic timer is externally arranged in different configurations in various appliance models. Some timers are equipped with push-buttons identified by word(s), while others have pads identified by symbols or words. See figures below for example of timers used in different models.

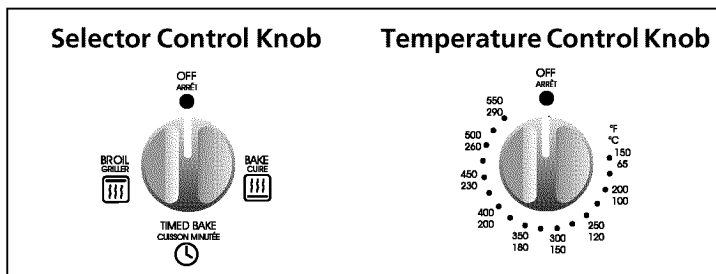
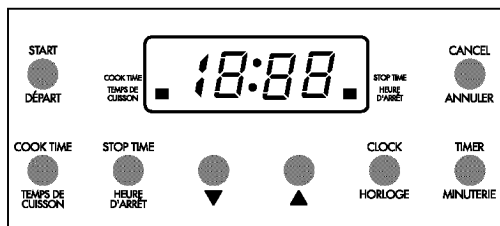

Control Pad Functions

Read the instructions carefully before using the oven.

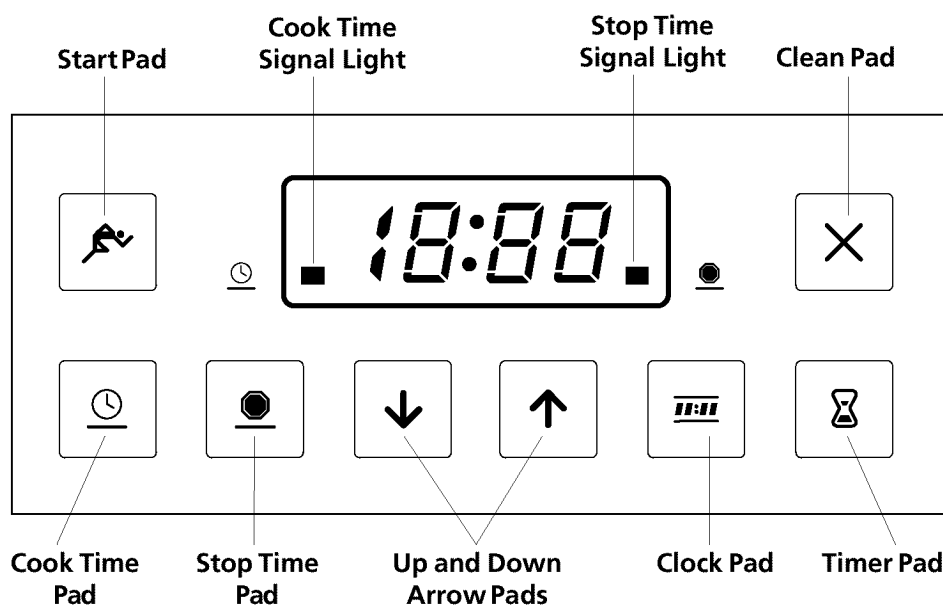

NOTE: Cook time and stop time signal lights are represented by solid rectangles in the timer display.

General Information

When the appliance is first connected or after a power interruption, the display flashes "18:88". This signal reminds you to set the clock to the correct time of day. When this is done, the electronic timer can be used as a timer or to set the oven start and stop times for semi-automatic cooking (stop time is not set) or fully automatic cooking (stop time is set). The function selected by pushing the individual pad or button is exactly the same for all timer versions.

Important electronic timer information

1. You must set the clock when the oven is first plugged in or each time the power supply to the oven has been disconnected or interrupted. *The clock must always be set to the correct time of day*, as the automatic start and stop time operations (used to set the timed bake) work directly with the clock.
2. A beep sounds each time a function pad or button pushed.
3. If an error is made while setting the timer, press **CANCEL** and set timer again.

Setting the Clock and Minute Timer

To Set the Clock

1. Press **CLOCK**. Colon stops flashing within 5 seconds, press another function pad / button.
2. Press **UP** or **DOWN ARROW** to set the time of day.
3. Press **START**. The clock starts and the colon flashes.

To Set the Minute Timer

The minute timer function does not start or stop oven cooking. It serves as an extra timer in the kitchen that will beep when the set time as run out. The minute timer can be used independently during any of the oven functions and can be set for any amount of countdown time from 1 second to 19 hours and 55 minutes.

1. Press **TIMER**. The clock displays "0:00". The electronic timer allows 5 seconds to set the countdown time.
2. Press **UP ARROW** until the desired time is displayed. For the first 5 minutes, minutes and seconds are displayed. Hours and minutes are displayed thereafter. Press **DOWN ARROW** to reduce the desired time.
3. Press **START**. Countdown begins.
4. When the set time has run out, the display shows "0:00" and beeps sound. Press **CANCEL** to stop beeping.

To recall the set time, press **TIMER**. To cancel the timer setting before set time runs out, press **CANCEL**.

Setting Oven Controls

To Set or Change the Temperature for Normal Baking or /and Broiling

Oven baking and broiling can be manually controlled with the oven Selector and Temperature Control Knobs. Different combinations of the selector and control knobs are illustrated.

To Set the Controls for Normal Baking or Broiling:

1. Arrange oven racks while the oven is still cool.
2. Turn the Selector Control Knob to **BAKE** or **BROIL**, and then turn the Temperature Control Knob to the desired oven temperature (288°C/55°F for broiling). Broiling temperature can be reduced for meat to be cooked well done. The oven signal lights will cycle on and off with the element. As soon as the temperature is set, the oven will begin heating to the selected temperature. Preheating the oven takes 10-12 minutes. When the displayed temperature reaches the desired baking temperature, the oven is ready for baking.
3. To stop cooking, turn the Selector and the Temperature Control Knobs to **OFF**. The oven signal light will go off.

To Set the Automatic Timer (Timed Bake Feature)

The automatic timer will turn the oven on and off at the times you select in advance. The oven can be programmed *to start immediately and turn off automatically or to start at a delayed time and turn off automatically.*

To Start Baking Immediately and Shut Off Automatically:

1. Arrange oven racks while the oven is still cool, and place the food in the oven.
2. Turn the Selector Control Knob to **TIMED BAKE**. Turn the oven Temperature Control Knob to the desired cooking temperature. Press **COOK TIME**. Its indicator light glows and "0:00" is displayed. The oven signal light is on.
3. Press **UP ARROW** until the desired cook time in hours and minutes is displayed (maximum set time is 11 hours and 59 minutes). Press **DOWN ARROW** to reduce the desired cook time. Five seconds later, the time of day will show in the display.
4. Press **START**. Countdown begins. To verify remaining time, press **COOK TIME**. To verify stop time, press **STOP TIME**.
5. Three beeps sound when set time runs out. Cook time indicator light goes off.
6. Turn oven Selector and Temperature control knobs to **OFF**.

To change the set cooking time programmed, press **COOK TIME**, and then press **CANCEL**. Now repeat steps 2-4 above. Oven cooking can be cancelled at any time by turning the Selector and Temperature Control knobs to **OFF**.

Setting Oven Controls (continued)

To Set the Automatic Timer (Timed Bake Feature) (continued)

For a Delayed Start Time and Automatic Shut-Off:

The maximum programmable time for cook time and delay is 11 hours and 59 minutes.

To set the oven for a delayed starting time and an automatic turn-off:

1. Arrange oven racks while the oven is still cool, and place the food in the oven.
2. Turn the Selector Control Knob to **TIMED BAKE**. Turn the Temperature Control Knob to the desired temperature. Press **COOK TIME**. Its indicator light glows and "0:00" is displayed.
3. Press **UP ARROW** until the desired cooking time in hours and minutes is displayed. Press **DOWN ARROW** to reduce the cooking time.
4. Press **STOP TIME**. Its indicator light glows and the regular cooking stop time is displayed.
5. Press **UP ARROW** until the desired stop time is displayed. Press **DOWN ARROW** for a reduce stop time.
6. Press **START**. The oven will turn on and the oven signal light will glow when the calculated start time is reached. The electronic timer will calculate backward from the set stop time to determine when cooking should begin. To verify remaining cooking time, press **COOK TIME**. To verify stop time, press **STOP TIME**.
7. Three beeps will sound when the oven turns off. The cook time and stop time indicator lights are now off.
8. Turn oven Selector and Temperature Control Knobs to **OFF**.

To change the delayed starting time, press **COOK TIME** or **STOP TIME**. Then press **CANCEL** and repeat steps 2-6 above.

NOTE: Oven cooking can be stopped at any time by turning the Selector Control Knob to OFF.

GUIDE DE LA COMMANDE DU FOUR

Modèles sans minuterie / Modèles avec minuterie heure du jour / Modèles avec minuterie électronique

Identifiez le type de minuterie que possède votre appareil (modèles sans minuterie voir page 2)



Type A (Minuterie heure du jour)
(certains modèles)

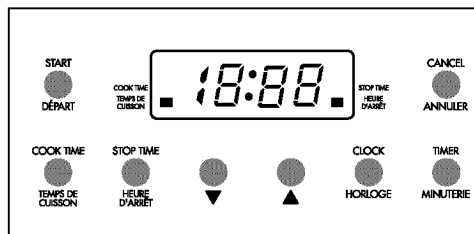

Type B (Minuterie électronique)
(certains modèles)

Type A (Minuterie heure du jour) (certains modèles)

Réglage de l'horloge et de la minuterie

NOTE: La minuterie peut se présenter sous divers aspects extérieurs. Ceci ne change aucunement son mode de fonctionnement.



 Minuterie  Horloge

Pour régler l'horloge

Lors du branchement ou lors d'une interruption de courant de l'appareil, "12:00" clignote à l'afficheur.

1. Appuyez sur la touche **HORLOGE**. Un signal sonore se fait entendre.
2. Appuyez sur la touche **FLÈCHE ASCENDANTE** ou **DESCENDANTE** pour régler l'heure du jour. Pour ajuster l'heure à l'aide d'intervalles de une minute, appuyez rapidement sur la touche **FLÈCHE ASCENDANTE** ou **DESCENDANTE** et pour l'ajuster à l'aide d'intervalles de 10 minutes, appuyez et maintenez la touche **FLÈCHE ASCENDANTE** ou **DESCENDANTE**. L'horloge est ajustée et la minuterie n'est plus en mode ajustement, 5 secondes après avoir touché la touche **FLÈCHE ASCENDANTE** ou **DESCENDANTE** ou 25 secondes après qu'aucune touche ne soit touchée.

Pour régler la minuterie:

1. Appuyez sur la touche **MINUTERIE**. Un signal sonore se fait entendre.
2. La minuterie peut être réglée pour une durée de 1 minute minimum et de 12 heures maximum.
3. Appuyez sur la touche **FLÈCHE ASCENDANTE** ou **DESCENDANTE** pour régler la durée de temps désirée. Pour ajuster la durée de temps à l'aide d'intervalles de une minute, appuyez rapidement sur la touche **FLÈCHE ASCENDANTE** ou **DESCENDANTE** et pour l'ajuster à l'aide d'intervalles de 10 minutes, appuyez et maintenez la touche **FLÈCHE ASCENDANTE** ou **DESCENDANTE**. Le réglage est terminé et la minuterie commence le décompte 5 secondes après avoir touché la touche **FLÈCHE ASCENDANTE** ou **DESCENDANTE**. Pour indiquer que la minuterie fonctionne, les deux points au centre des chiffres clignotent. La fonction minuterie est annulée si aucun bouton n'est pressé pendant 5 secondes.
4. Un signal sonore se fait entendre une minute avant que la durée de temps ne soit écoulée. Lorsque la durée de temps réglée est écoulée, l'afficheur indique "0:00" et 3 signaux sonores rapides se font entendre. Ensuite un signal sonore se fait entendre toutes les 10 secondes pendant les 10 minutes qui suivent ou jusqu'à ce que la touche **HORLOGE** soit pressée.
5. Pour annuler le décompte de la minuterie avant que le temps réglé soit écoulé, appuyez sur la touche **MINUTERIE**.

Note: Pour afficher l'heure du jour lorsque la minuterie est en fonction, appuyez sur la touche **HORLOGE**. Les points au centre des chiffres continuent de clignoter pour indiquer que la minuterie fonctionne. Pour revenir à la minuterie appuyez sur la touche **MINUTERIE**.

Type A (Minuterie heure du jour) et Modèles sans minuterie (certains modèles)

Réglage du four

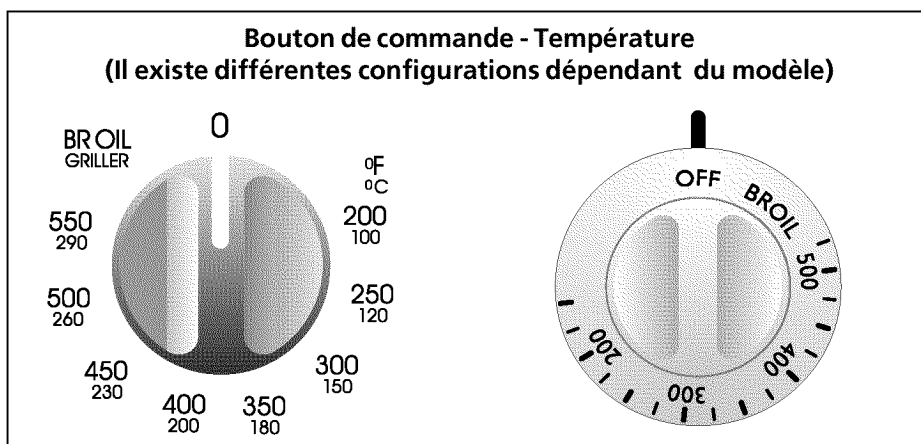
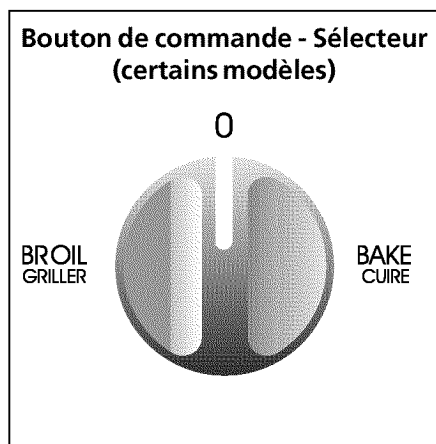

Cuisson normale

1. Disposez les grilles lorsque le four est encore froid.
2. Tournez le bouton de commande - sélecteur, si l'appareil en possède un, à la position **CUIRE**. Si l'appareil n'a pas de bouton de commande - sélecteur, allez à l'étape 3.
3. Tournez le bouton de commande - température au réglage voulu. Lorsque le four est mis en marche, le voyant lumineux du four sur le panneau de commande s'allume.
4. Préchauffez le four 10-12 minutes avant la cuisson. Le préchauffage n'est pas nécessaire pour rôtir ou faire mijoter. Lorsque la température désirée est atteinte, le voyant de four s'éteint. Il s'allumera et s'éteindra selon le cycle de fonctionnement des éléments.
5. Lorsque la cuisson est terminée, tournez le(s) bouton(s) de commande - température et sélecteur (si présent) à la position **ARRÊT** ou **0**.

Cuisson au grill

1. Disposez les grilles pendant que le four est encore froid. Pour les viandes saignantes, placez la lèchefrite plus près de l'élément (position supérieure). Pour des aliments bien cuits comme le poulet, queue de homard ou tranche épaisse de viande, placez la lèchefrite plus loin de l'élément (à une position plus basse).
2. Tournez le bouton de commande - sélecteur, si l'appareil en possède un (sinon allez à l'étape 3 maintenant), à la position **BROIL** et ensuite tournez le bouton de commande - température à la position **BROIL** ou à une température désirée plus basse. Pour saisir des biftecks, laissez l'élément devenir très rouge, soit environ 2 minutes avant de placer la viande au four.
3. Tournez le bouton de commande - température à la position **BROIL**. Pour saisir des biftecks, laissez l'élément devenir très rouge, soit environ 2 minutes avant de placer la viande au four.
4. Placez le couvercle sur la lèchefrite, puis placez la nourriture sur le couvercle. **N'utilisez PAS** la lèchefrite sans son couvercle et ne recouvrez pas le couvercle de papier d'aluminium. La graisse pourrait prendre feu.
5. Placez la lèchefrite sur la grille du four. Laissez la porte entrouverte à la position d'arrêt. La porte demeurera à cette position sans se fermer.
6. Faites griller la nourriture d'un côté jusqu'à ce qu'elle brunisse. Retournez-la et faites cuire l'autre côté. Assaisonnez et servez. **Remarque:** Tirez toujours la grille hors du four jusqu'à la position d'arrêt avant de retourner la nourriture ou de la retirer.
7. Lorsque la cuisson au grill est terminée, tournez le(s) bouton(s) de commande - température et sélecteur (si présent) à la position **ARRÊT** ou **0**.

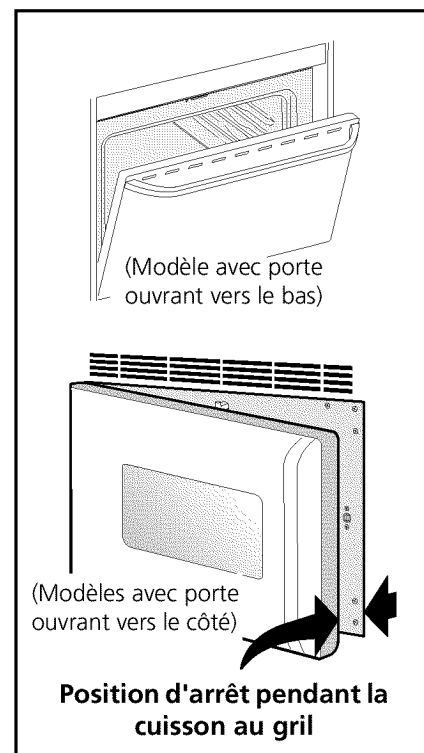

ATTENTION Si le contenu de la lèchefrite prenait en feu, fermez la porte et mettez les commandes à la position **ARRÊT**. Si le feu persiste, jetez dessus du bicarbonate de soude ou utilisez un extincteur. **NE JETEZ PAS D'EAU NI DE FARINE SUR LE FEU.** La farine risque d'être explosive.

Type A (Minuterie heure du jour) et Modèles sans minuterie (certains modèles) (suite)

Réglage de la température du four (certains modèles)

Les premières fois que vous utilisez votre four, assurez-vous de suivre les temps et températures spécifiés dans vos recettes. Si vous croyez que le four est trop chaud ou pas assez chaud, la température peut être ajustée. Avant de procéder à un tel ajustement, essayez la recette en utilisant un réglage plus élevé ou plus bas que la température recommandée. Les résultats de cuisson devraient vous aider à décider du niveau d'ajustement nécessaire.

Pour ajuster la température du four:

1. Assurez-vous que le bouton de commande - température est bien à la position **ARRÊT (OFF)**.
2. Enlevez le bouton de commande - température en le tirant de son axe.
3. En dessous du bouton, il y a 5 encoches. Une de ces 5 encoches est en ligne avec une petite flèche. Notez la position de cette flèche. Désserrez les deux vis (voir figure 1). **Note:** si votre bouton de commande **n'a pas** de vis, c'est qu'il n'est pas ajustable.
4. Pour augmenter ou diminuer la température, déplacez la petite flèche dans le sens indiqué par la mention "Raise" (pour augmenter la température) ou "Lower" (pour diminuer la température). La température peut être ajustée par intervalle de degré indiqué à l'endos du bouton.
5. Lorsque l'ajustement désiré est fait, revissez les deux vis.
6. Pour replacer le bouton de commande, alignez les méplats du bouton et de l'axe, puis poussez le bouton en place. **Ne forcez pas** pour remettre le bouton en place parce que vous pourriez l'endommager.

Note: Suite à cet ajustement, il est possible que la position **ARRÊT(OFF)** du bouton de commande ne soit pas en ligne avec le repère sur le panneau de commande. C'est normal, cela dépend de l'ajustement qui a été fait.

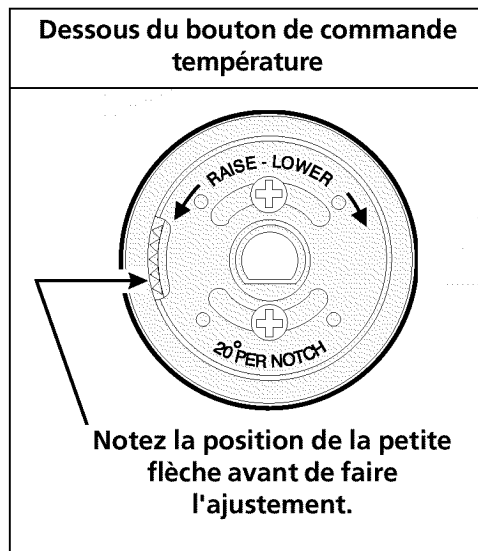

Type B (Minuterie électronique) (certains modèles)

NOTE: La minuterie électronique se présente sous divers aspects extérieurs. Ceci ne change aucunement son mode de fonctionnement. Les touches ou boutons sont identifiés par un ou des mots, ou des pictogrammes selon le modèle de l'appareil.

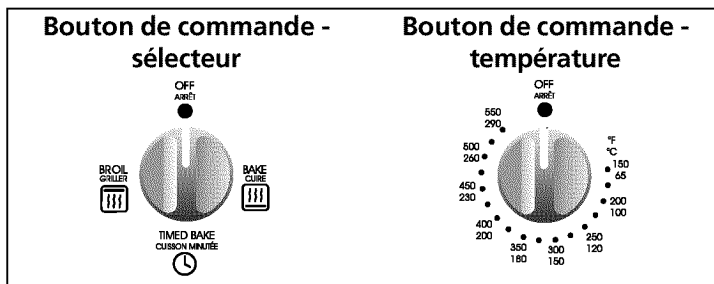
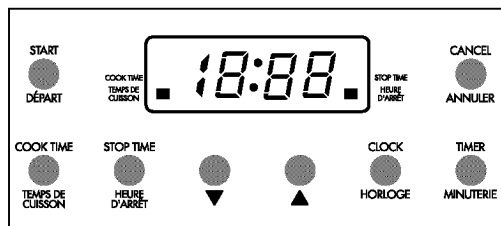

Fonctions des touches de commande

Lisez attentivement ces instructions avant d'utiliser le four.

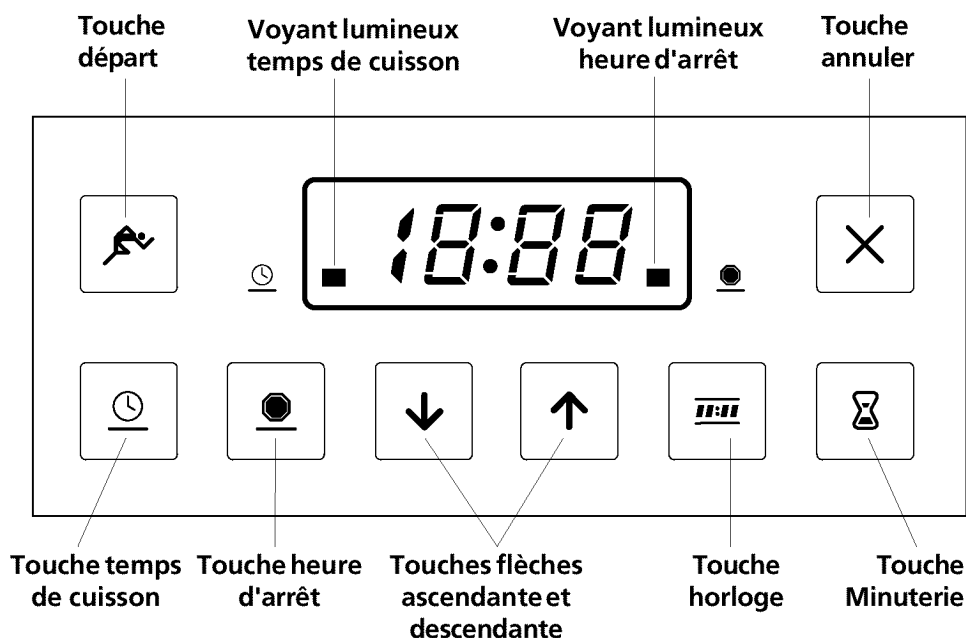

NOTE: Les voyants lumineux à gauche et à droite du tableau d'affichage sont des voyants qui s'allument lorsque la fonction temps de cuisson ou heure d'arrêt est activée.

Informations générales

Lors du branchement de l'appareil ou à la suite d'une interruption de courant, "18:88" clignote à l'affichage. Ce message vous signale de régler l'heure dès que possible. Après avoir réglé l'heure, la minuterie peut être utilisée pour faire fonctionner le four en mode semi-automatique (l'heure d'arrêt n'est pas réglée) ou en mode automatique (l'heure d'arrêt est réglée).

Informations importantes sur la minuterie électronique

1. Vous devez régler l'heure lorsque vous branchez l'appareil pour la première fois, ou à la suite du débranchement de l'appareil, ou après une interruption de courant prolongée. L'horloge doit toujours être réglée à l'heure juste, car le four fonctionne avec l'horloge pour un départ et un arrêt automatique.
2. Un signal sonore se fait entendre à chaque fois qu'une touche ou un bouton est activé.
3. Si l'on commet une erreur en réglant la commande, appuyez sur la touche annuler et recommencez la programmation au point de départ.

Réglage de l'horloge et de la minuterie

Réglage de l'horloge

1. Appuyez sur la touche **HORLOGE**. Les deux points entre les heures et les minutes cessent de clignoter. Vous avez ensuite 5 secondes pour appuyer sur une autre touche.
2. Appuyez sur la touche **FLÈCHE ASCENDANTE** ou **DESCENDANTE** pour régler l'heure.
3. Appuyez sur la touche **DÉPART**. L'horloge se met à fonctionner et les deux points clignotent.

Réglage de la minuterie

La fonction minuterie n'est pas utilisée pour faire débiter ou arrêter la cuisson du four. Elle sert de minuterie additionnelle dans la cuisine et émet un signal sonore (bip) lorsque le temps réglé est écoulé. La fonction minuterie peut être utilisée en tout temps, même lorsque le four fonctionne, et peut être réglée pour un temps de décompte de 1 seconde à 19 heures et 55 minutes.

1. Appuyez sur la touche **MINUTERIE**. L'horloge affiche "0:00". La minuterie électronique alloue 5 secondes pour vous permettre de régler la durée du décompte.
2. Appuyez sur la touche **FLÈCHE ASCENDANTE** jusqu'à ce que le temps du décompte désiré soit affiché. Pendant les 5 premières minutes, l'affichage indique le temps en minutes et en secondes. Par la suite, l'affichage est en heures et en minutes. Appuyez sur la touche **FLÈCHE DESCENDANTE** pour réduire la durée du décompte que vous voulez obtenir.
3. Appuyez sur **DÉPART**. Le décompte débute.
4. Lorsque le décompte est terminé, "0:00" est affiché et des signaux sonores sont émis. Appuyez sur la touche **ANNULER** pour que ces signaux sonores cessent.

Pour un rappel de la durée du compte, appuyez sur la touche **MINUTERIE**. Pour annuler le réglage de la fonction minuterie avant que le décompte soit terminé, appuyez sur la touche **ANNULER**.

Réglage du programmateur électronique

Pour régler ou changer la température pour une cuisson normale au four et/ou cuisson au gril

La cuisson et le rôtissage au four peuvent être contrôlés à l'aide des boutons de commande sélecteur et température du four. Plusieurs combinaisons de bouton sélecteur et température existent.

Réglage des commandes pour la cuisson normale au four ou cuisson au gril:

1. Réglez la position des grilles du four pendant que le four est encore froid.
2. Tournez le bouton sélecteur à la position **CUIRE** ou à la position **GRILLAGE** et tournez ensuite le bouton de commande température à la température désirée pour la cuisson (288°C/550°F pour la cuisson au gril). La température de grillage peut être réduite pour les viandes bien cuites. Le voyant du four s'allume et s'éteint selon le cycle de fonctionnement des éléments.
3. Pour mettre un terme à la cuisson, tournez les boutons sélecteur et température au repère **ARRÊT (OFF)**. Le voyant du four s'éteint.

Pour programmer une cuisson chronométrée

La minuterie allumera ou coupera automatiquement l'alimentation du four à l'heure que vous choisirez d'avance. Le four peut être réglé pour *commencer à chauffer immédiatement et cesser de chauffer automatiquement*, ou pour *commencer à chauffer en différé et cesser de chauffer automatiquement*.

Pour commencer la cuisson immédiatement et l'arrêter automatiquement:

1. Ajustez la position des grilles du four pendant qu'il est froid et placez les aliments au four.
2. Tournez le bouton sélecteur à la position **CUISSON MINUTÉE**. Tournez ensuite le bouton température à la température de cuisson désirée. Pressez sur la touche **TEMPS DE CUISSON**. Le voyant temps de cuisson s'allume et "0:00" est affiché.
3. Appuyez sur la touche **FLÈCHE ASCENDANTE** jusqu'à ce que la durée de cuisson en heures et en minutes que vous désirez obtenir soit affichée (la durée de cuisson est de 11 heures et 59 minutes maximum). Pressez sur la touche **FLÈCHE DESCENDANTE** pour réduire la durée du temps de cuisson désirée.
4. Appuyez sur la touche **DÉPART**. Le décompte débute et l'afficheur revient à l'heure du jour dans les 5 secondes. Pour vérifier le temps qui reste, appuyez sur la touche **TEMPS DE CUISSON**. Pour connaître l'heure d'arrêt de la cuisson, appuyez sur la touche **HEURE D'ARRÊT**.
5. Trois signaux sonores se font entendre lorsque la durée du temps de cuisson est écoulée. Le voyant temps de cuisson s'éteint.
6. Tournez le bouton sélecteur ainsi que le bouton température à la position **ARRÊT (OFF)**.

Pour modifier la durée du temps de cuisson programmée, pressez sur la touche **TEMPS DE CUISSON** et appuyez ensuite sur la touche **ANNULER**. Répétez ensuite les étapes de 2 à 4 qui précèdent. En tout temps, pour mettre un terme à la cuisson, tournez les boutons sélecteur et température à la position **ARRÊT (OFF)**.

Réglage du programmateur électronique (suite)

Pour programmer une cuisson chronométrée (suite)

Pour une mise en marche différée et un arrêt automatique:

Le départ de la cuisson peut être retardé d'un maximum de 11 heures 59 minutes, auquel on soustrait la durée du temps de cuisson programmée.

Réglage du four pour une mise en marche différée et un arrêt automatique:

1. Ajustez la position des grilles du four pendant qu'il est froid et placez les aliments au four.
2. Tournez le bouton sélecteur à la position **CUISSON MINUTÉE**. Tournez ensuite le bouton température à la température désirée. Appuyez sur la touche **TEMPS DE CUISSON**. Son voyant s'allume et "0:00" s'affiche.
3. Appuyez sur la touche **FLÈCHE ASCENDANTE** jusqu'à ce que la durée du temps de cuisson en heures et en minutes que vous désirez obtenir soit affiché. Appuyez sur la touche **FLÈCHE DESCENDANTE** pour réduire la durée de la cuisson.
4. Appuyez sur la touche **HEURE D'ARRÊT**. Son voyant s'allume et l'heure normalement prévue pour la fin de la cuisson est affiché.
5. Appuyez sur la touche **FLÈCHE ASCENDANTE** jusqu'à ce que l'heure d'arrêt désirée soit affichée. Appuyez sur la touche **FLÈCHE DESCENDANTE** pour que l'heure d'arrêt soit moins retardée.
6. Appuyez sur la touche **DÉPART**. La minuterie calcule l'heure de la cuisson en soustrayant la durée du temps de cuisson de l'heure d'arrêt. Le four se met à chauffer lorsque cette heure est atteinte. Pour vérifier le temps qui reste, appuyez sur la touche **TEMPS DE CUISSON**. Pour connaître l'heure d'arrêt de la cuisson, appuyez sur la touche **HEURE D'ARRÊT**.
7. Trois signaux sonores sont émis lorsque le four cesse de chauffer. Les voyants temps de cuisson et heure d'arrêt s'éteignent.
8. Tournez le bouton sélecteur ainsi que le bouton température à la position **ARRÊT (OFF)**.

Pour modifier le départ différé de la cuisson, appuyez sur la touche **TEMPS DE CUISSON** ou sur la touche **HEURE D'ARRÊT**. Appuyez ensuite sur la touche **ANNULER** et répétez les étapes 2 à 6 précédentes.

NOTE: En tout temps, pour mettre un terme à la cuisson, tournez les bouton sélecteur et température à la position **ARRÊT (OFF)**.