

**ELECTRICAL CIRCUIT**

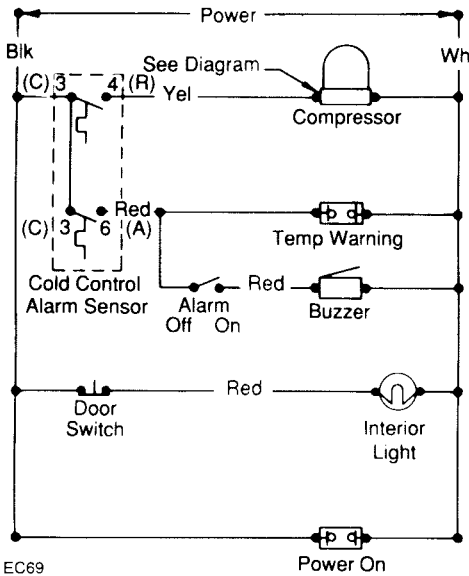

EC69

C9

**IMPORTANT**  
If any green grounding wires are removed during servicing, they must be returned to their original position and properly secured.

**WIRING DIAGRAM**

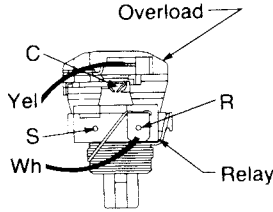

216372500A  
**SERVICE DATA SHEET**  
**COMPACT CHEST**  
**FREEZER**

**IMPORTANT SAFETY NOTICE**

The information provided herein is designed to assist qualified repair personnel only. Untrained persons should not attempt to make repairs due to the possibility of electrical shock. Disconnect power cord before servicing.

**INSTALLATION**

This product is designed for "free standing installation only" and three inches of clearance must be provided on all sides of the freezer for air circulation.

The floor or mounting surface should be level and capable of supporting the weight of the freezer when it is fully loaded.

**REFRIGERANT CHARGE AND ELECTRICAL SPECIFICATIONS**

Refer to serial plate.

**TEMPERATURE CONTROL**

6.3°F cut in, -13.7°F cut-out @ number 1 setting.

**PERFORMANCE (Control @ number 1 setting)**

Room Ambient	70°F	90°F
Freezer Compartment Temperature	2 to 4°F	2 to 4°F
Percent Running Time	25-35%	35-45%
*Wattage Range (Last 1/3 of cycle)	85-95	85-95
Suction Pressure (Cut-in, cut-out), PSIG	12-0	12-0
High Side Pressure (Last 1/3 of cycle), PSIG	120-130	155-165

**SYSTEM SCHEMATIC**

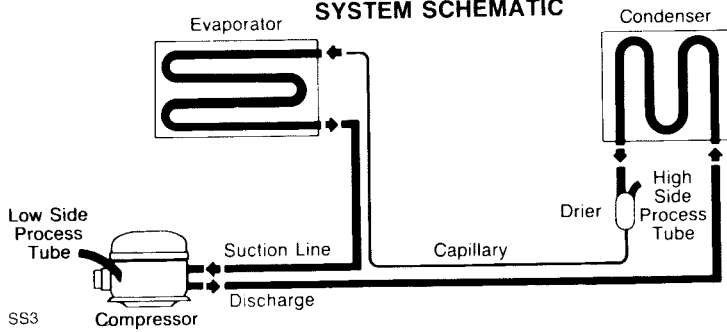

SS3

Specifications subject to change without notice.  
\*For complete performance data by model refer to service manual.

PD24

### CIRCUIT ÉLECTRIQUE

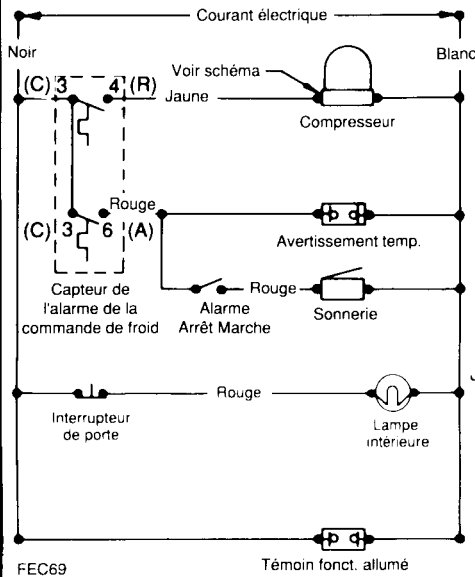

**IMPORTANT**  
Si des fils de mise à la terre verts sont enlevés lors de l'entretien, les remettre à leur position d'origine et bien les fixer.

### SCHEMA DE CÂBLAGE

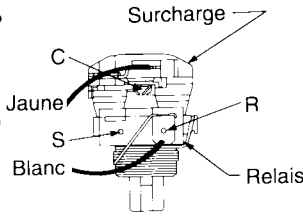

FEC69

Témoin fonct. allumé

FC9

### SCHEMA DU SYSTEME

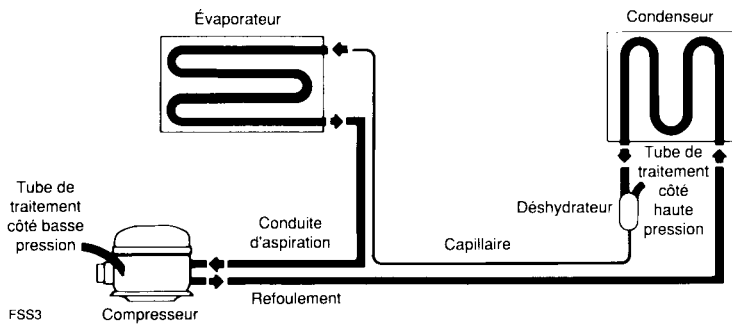

FSS3

FPD24

### FICHE DE DONNÉES TECHNIQUES CONGÉLATEUR HORIZONTAL COMPACT

#### AVIS DE SÉCURITÉ IMPORTANT

L'information fournie n'est destinée qu'au personnel de réparation qualifié. Par suite du risque de décharge électrique, les personnes non expérimentées ne devraient pas essayer d'entreprendre des réparations. Débrancher le cordon avant tout entretien.

#### INSTALLATION

Cet appareil n'est conçu que pour être installé de façon autonome. Un dégagement de trois poches de chaque côté doit être prévu pour assurer la circulation de l'air.

Le plancher ou surface sur laquelle repose le congélateur doit être de niveau et capable de supporter le poids du congélateur plein.

#### CHARGE DE RÉFRIGÉRANT ET SPÉCIFICATIONS ÉLECTRIQUES

Se reporter à la plaque de série.

#### COMMANDE DE TEMPÉRATURE

Enclenchement 6.3°F; déclenchement -13.7°F au réglage numéro 1.

#### PERFORMANCE (commande sur réglage numéro 1.)

Température ambiante	70°F	90°F
Température du compartiment congélateur	2 à 4°F	2 à 4°F
Pourcentage de durée de fonctionnement	25-35%	35-45%
*Gamme du puissance (dernier 1/3 du cycle)	85-95	85-95
Pression d'aspiration (enclenchement, déclenchement), en lb/po <sup>2</sup> au man.	12-0	12-0
Pression côté haut (dernier 1/3 du cycle), en lb/po <sup>2</sup> au man.	120-130	155-165

Caractéristiques modifiables sans préavis.

\*Pour des renseignements complets: se reporter au manuel du modèle.

FPD24

### CIRCUITO ELECTRICO

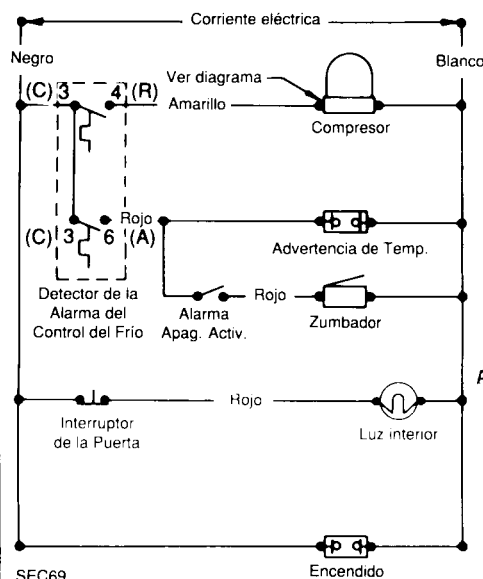

**IMPORTANTE**  
Si los alambres de puesta a tierra verdes son sacados durante el mantenimiento, ellos deben volver a colocarse en su posición original y ser asegurados debidamente.

### DIAGRAMA DE CABLEADO

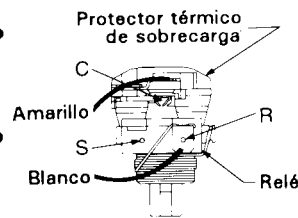

SEC69

Encendido

SC9

### ESQUEMA DEL SISTEMA

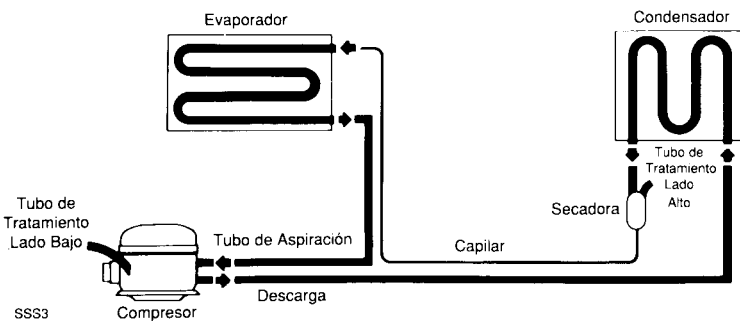

SSS3

SPD24

### FICHA DE DATOS TECNICOS CONGELADOR HORIZONTAL COMPACTO

#### AVISO IMPORTANTE DE SEGURIDAD

La información aquí provista está destinada a ayudar al personal calificado de reparación solamente. Las personas no especializadas en esta materia no deben intentar hacer reparaciones debido a la posibilidad de choque eléctrico. Desconecte el cordón eléctrico antes del mantenimiento.

#### INSTALACION

Este producto está diseñado para «instalación autónoma solamente» y se debe proveer tres pulgadas de holgura en todos los lados del congelador para circulación del aire.

El suelo o la superficie donde será instalado el congelador debe ser nivelado y capaz de soportar el peso del congelador cuando esté totalmente lleno.

#### PARA LES ESPECIFICACIONES ELECTRICAS Y CARGA DEL REFRIGERANTE

Ver la placa del número de serie.

#### CONTROL DE LA TEMPERATURA

Conexión 6.3°F; desconexión -13.7°F en el ajuste 1.

#### RENDIMIENTO (Control en el ajuste 1)

Temperatura Ambiente	70°F	90°F
Temperatura del Compartimento Congelador	2 a 4°F	2 a 4°F
Porcentaje de Tiempo de Funcionamiento	25-35%	35-45%
*Gama de Potencia (Ultimo 1/3 de ciclo)	85-95	85-95
Presión de Aspiración (Conexión, Desconexión), en Lbs./pulg. <sup>2</sup>	12-0	12-0
Presión Lado Alto (Ultimo 1/3 de ciclo). Lbs./pulg. <sup>2</sup>	120-130	155-165

Especificaciones sujetas a cambio sin aviso previo.

\*Para información completa, consultar el manual del modelo.

SPD24