

세탁기 설치 가이드

WASHER INSTALLATION INSTRUCTIONS

<p>세탁기 안전 수칙 1</p> <p>설치에 필요한 항목들 2</p> <p> 도구 및 부품 2</p> <p> 설치 공간..... 2</p> <p> 배수 시스템..... 3</p> <p> 필요한 전기 용량..... 3</p> <p>설치 방법..... 4</p> <p> 설치 작업 시작 전 유의사항 4</p> <p> 포장용 끈 제거하기 4</p> <p> 배수 호스 연결하기 5</p> <p> 급수 호스 연결하기 6</p> <p> 배수 호스 고정하기 7</p> <p> 세탁기 수평 맞추기 7</p> <p> 설치 완료하기 8</p>	<p>WASHER SAFETY 9</p> <p>INSTALLATION REQUIREMENTS 10</p> <p> Tools and Parts 10</p> <p> Location Requirements 10</p> <p> Drain System 11</p> <p> Electrical Requirements 11</p> <p>INSTALLATION INSTRUCTIONS 12</p> <p> Before You Start..... 12</p> <p> Remove Shipping Materials..... 12</p> <p> Connect Drain Hose..... 13</p> <p> Connect the Inlet Hoses..... 14</p> <p> Secure the Drain Hose 15</p> <p> Level the Washer..... 15</p> <p> Complete Installation 16</p>
--	--

세탁기 안전 수칙

여러분과 다른 사람의 안전은 매우 중요합니다.

이 사용 설명서와 본 제품에 표기되어 있는 안전 수칙은 여러분의 안전을 위해 준비되었습니다. 모든 안전 수칙을 읽고 항상 지켜 주십시오.



이 표시는 안전을 위한 경고 표시입니다.

이 표시는 여러분과 다른 사람을 죽이거나 다치게 할 수 있는 잠재적 위험을 경고합니다.

모든 안전 수칙들은 안전 경고 표시와 "위험"이나 "경고" 단어와 함께 시작합니다.

⚠ 위험

이 수칙을 즉시 따르지 않을 때, 사고 사를 당하거나 중상을 입을 수 있습니다.

⚠ 경고

이 수칙을 따르지 않을 때, 사고 사를 당하거나 중상을 입을 수 있습니다.

모든 안전 수칙 사항은 어떤 위험이 있고, 사고를 어떻게 줄이며, 수칙을 따르지 않을 때 어떤 일이 일어날 수 있는지 알려줄 것입니다.

설치에 필요한 항목들

도구 및 부품

설치 작업 전에, 필요로 하는 도구와 부품을 한 곳으로 모으십시오. 공급되는 부품은 회전조 (바스켓) 안에 있습니다.

배수 호스와 급수 호스를 연결하는데 필요한 도구들:

- 3.95cm(1 5/16") 까지 벌어지는 플라이어
- 회중 전등 (선택 항목)
- 일자형 드라이버

공급되는 부품 :

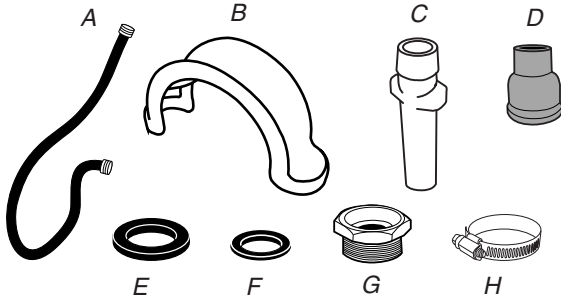

- A. 급수 호스 (2)
- B. 배수 호스 성형품
- C. 배수 호스 연장용 부품
- D. 배수 호스용 커플링
- E. 크고 평평한 나사받이 (와셔) (4)
- F. 작고 평평한 나사받이 (와셔) (2)
- G. 급수 호스용 어댑터
- H. 호스 고정용 클램프 (2)

배수 호스를 고정하고 세탁기의 수평을 맞추는데 필요한 도구들:

- 조정 가능하거나 끝 부위가 열린 14mm (9/16") 렌치
- 나무 받침
- 수준기 (레벨 수준 측정용)
- 자, 줄자

공급되는 부품 :

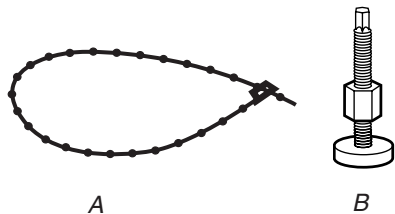

- A. 중간 중간이 동그랗게 부풀어진 고정용 묶음 끈
- B. 너트를 포함한 전면 수평 조정용 받침 다리 (2)

대체 부품

설치하는 과정에 별도의 부품이 필요로 할 수도 있습니다. 주문에 관한 안내는, 세탁기 사용자 가이드의 겉면에 나와 있는 수신자 부담 번호로 조회하십시오.

아래에 해당하는 경우:	구입해야 될 항목:
2.4m(96")보다 높은 세탁용 통 또는 수직관	배출 (섬프) 펌프 시스템 (설치되어 있지 않다면)
높게 설치되어 있는 배수구	표준 76L, 99cm (39") 높이의 배수조나 다목적 청소조, 배출 (섬프) 펌프와 연결용 부품들 (배관 장비 판매처에서 구입 가능)
바닥 배수	사이펀 브레이크 키트 부품 번호 280129; 별도의 배수 호스, 부품 번호 3357090
급수 호스가 연결되기에 너무 떨어져 있는 수도꼭지	더 긴 2 개의 급수용 호스 : 1.8m(6") 부품 번호 76314, 3.0m(10") 부품 번호 350008
너무 짧은 배수 호스	배수 호스, 부품 번호 280131
린트 (보풀) 로 일부 막힌 배수구	배수구 보호 장치, 부품 번호 367031

설치 공간

세탁기가 설치되기에 알맞은 장소를 선택함으로써, 더 잘 작동하게 하며, 소음을 줄이고, 세탁기가 움직이는 것을 최소화합니다.

세탁기는 지하실, 세탁기용방, 수납장 또는 움푹 들어간 공간에 설치할 수 있습니다. " 배수 시스템 " 을 참고하십시오.

중요: 외부 기후에 영향 받을 곳에 세탁기를 설치하거나 보관하지 마십시오.

올바르게 설치함은 사용자의 책임입니다.

아래의 항목이 요구됩니다 :

- 세탁기에 49°C(120°F) 의 물을 공급하도록 맞추어진 물 가열기.
- 세탁기 뒷면에 부착되어 있는 전원 공급 선으로부터 1.2m(4ft) 내에 위치한 접지된 콘센트. " 필요한 전기용량 " 을 참고하십시오.
- 차가운 물 및 더운 물 급수 밸브로부터 90cm(3ft) 내에 위치한 차가운 물 및 더운 물 용 수도꼭지, 수압 34.5-690kPa(5-100psi). 세 개의 공급기를 갖춘 세탁기의 경우에는 138-690kPa(20-100 psi) 의 수압이 최적임.
- 세탁기 하단 전부에 걸쳐 최대 2.5cm (1 인치) 이내의 경사를 가진 수평인 마루. 세탁기를 카펫 위에 설치하는 것은 권장되지 않습니다. 세탁기 아래 쪽의 환기구가 카펫에 의해 막혀지지 않도록 확인하십시오.
- 세탁기 하중(세탁기, 물, 세탁물) 143kg(315lbs)을 지탱할 수 있는 단단한 마루.

세탁기를 0°C(32°F) 이하에서 보관하거나 사용하지 마십시오. 일부의 물이 세탁기에 남아 있을 수 있고, 낮은 온도 하에서 손상을 가져올 수 있습니다. 세탁기 사용자 가이드의 " 세탁기 관리 " 란의 세탁기 겨울 대비 안내를 참고하십시오.

움푹 들어간 공간이나 수납장에 설치

아래에 제시된 수치는 허용되는 추천 공간 규격입니다(A와 B), 수납장 문의 통풍용 개폐구 제외. 제시된 수납장 문의 통풍용 개폐구(C) 수치는 최소 요구되는 규격입니다.

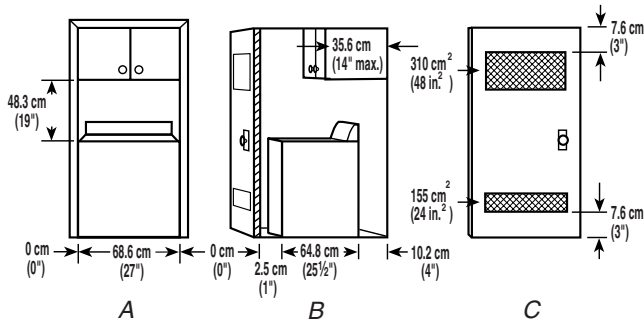

A. 전면도
B. 측면도
C. 통풍구가 설치된 수납장용 문

- 보다 용이하게 설치하고 관리하려면 추가의 공간이 고려되어야 합니다.
- 벽, 문과 마루의 문양 때문에 추가의 공간이 필요할 수 있습니다.
- 소음이 전해지는 것을 줄이기 위해, 세탁기 모든 면으로 2.5cm(1")의 추가 공간이 권장됩니다.
- 수납장 문이 설치될 경우, 문의 위와 아래쪽에 최소 공기 개폐구가 요구됩니다(C). 문의 위와 아래쪽에 공기 개폐구가 있는 빗살창문도 사용할 수 있습니다.
- 같이 사용될 제품용 공간도 고려하여야 합니다.

배수 시스템

세탁기는 수직관 배수 시스템 (바닥 또는 벽), 세탁용 통 배수 시스템 또는 바닥 배수 시스템을 이용하여 설치될 수 있습니다. 알맞은 배수 호스 설치 방식을 선택하십시오. "도구 및 부품" 란을 참고하십시오.

수직관 배수 시스템 - 벽 또는 바닥 (그림 A와 B)

수직관 배수의 경우, 최소 5cm(2")의 수직관 직경이 요구됩니다. 일본 당 최소 64L의 배수를 처리할 수 있어야 합니다. 3.2cm(1 1/4") 직경에서 2.5cm(1") 직경으로 연결하는 수직관 어댑터가 공급됩니다.

수직관의 윗부분은, 최소 99cm(39") 높이어야 하며, 세탁기 아래 부분으로부터 244cm(96") 보다 높지 않아야 합니다.

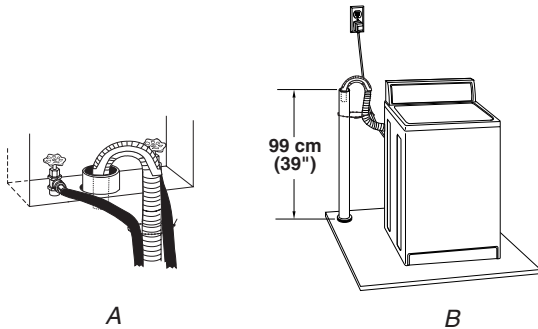

세탁용 통 배수 시스템 (그림 C)

최소 76L 용량의 세탁용 통이 요구됩니다. 세탁용 통의 윗부분은 바닥으로부터 최소 99cm(39") 높이어야 하며, 세탁기 아래 부분으로부터 244cm(96") 보다 높지 않아야 합니다.

바닥 배수 시스템 (그림 D)

별도로 구입할 수 있는 사이펀 브레이크 (siphon break)가 바닥 배수 시스템에 필요합니다. "도구 및 부품" 란을 참고하십시오.

사이펀 브레이크 (siphon break)는 세탁기의 아래 부분으로부터 최소 71cm(28") 이어야 합니다. 별도의 호스가 필요할 수 있습니다.

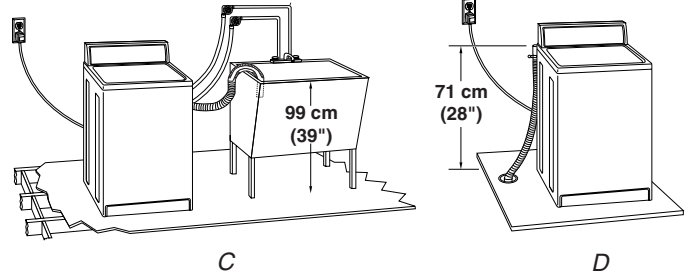

필요한 전기 용량

⚠ 경고



감전 위험

이 제품은 전기적으로 접지되어야 합니다.

연장 선이나 휴대형 전원 연결 장치를 사용하지 마십시오.

위의 수칙을 따르지 않을 경우, 사고 사나 화재, 감전의 위험이 있습니다.

- 220볼트, 60헤르츠, 교류, 8 또는 10 암페어, 퓨즈가 장착된 전원 공급이 요구됩니다. 시간 지연 퓨즈와 회로 차단기 사용이 추천됩니다. 이 제품 전용 회로를 갖추는 것이 권장됩니다.
- 이 세탁기는 접지된 플러그를 갖춘 전원 공급 선이 갖추어져 있습니다.
- 감전 위험을 최소화하기 위해, 전원 공급 선은 지역의 법과 규정에 맞는, 적절한 규격의 접지형 콘센트에 연결되어야 합니다. 규격이 맞는 콘센트가 없는 경우, 자격을 갖춘 전기공으로 하여금 바르게 접지된 콘센트를 설치하게 하는 것이 사용자의 책임이며 준수 사항입니다.
- 규정이 허용하고, 별도의 접지 선이 사용된다면, 자격을 갖춘 전기공으로 하여금 접지 경로가 적절한지 확인해 보게 하는 것이 권장됩니다.

- 가스 파이프에 접하지 마십시오 .
- 세탁기가 바르게 접지되어 있는지 확실하지 않은 경우 , 자격을 갖춘 전기공으로 하여금 확인하게 하십시오 .
- 중립이나 접지 회로에 퓨즈를 설치하지 마십시오 .

접지에 대한 가이드

접지되고, 전선이 연결된 세탁기의 경우:

이 세탁기는 반드시 접지되어야 합니다. 고장 시, 접지는 전기 저항이 최소로 되는 경로를 마련함으로써 전기적 쇼크의 위험을 줄일 것입니다. 이 세탁기는 장비-접지 도선과 접지 플러그가 있는 전선이 갖추어져 있습니다. 지역의 법과 규정에 맞게 바르게 설치되고 접지된 적절한 콘센트에 플러그는 꽂혀져야 합니다.

경고: 장비-접지 도선을 적절하게 연결하지 않으면 전기 쇼크의 위험을 유발할 수 있습니다. 제품이 바르게 접지되어 있는지 여부에 대한 의문이 있을 경우, 자격을 갖춘 전기공에게 문의하십시오.

제품과 함께 제공되는 플러그를 번조하지 마십시오- 콘센트에 맞지 않는 경우, 자격을 갖춘 전기공으로 하여금 적절한 콘센트를 설치하도록 하십시오.

영구적으로 연결된 세탁기의 경우:

이 세탁기는 접지된 금속, 영구적인 배선 시스템에 연결되거나, 장비 접지 도선은 회로 도선과 함께 사용되어야 하며, 장비 접지 단자에 연결되거나 제품에 연결되어야 합니다.

설치 방법

설치 작업 시작 전 유의사항

⚠ 경고

과중 위험

세탁기 이동 및 설치 시 2명 이상이 필요합니다.

그렇지 않을 경우, 허리 부상을 비롯한 상해를 입을 수 있습니다.

참고: 마루에 손상을 주지 않기 위해 , 세탁기를 마루위로 옮기기 전에 , 판지를 세탁기 아래에 받치십시오 .

포장용 끈 제거하기

바른 사용을 위해서는 포장용 끈을 풀어내어 치워야 합니다. 포장용 끈을 제거하지 않은 경우, 세탁기는 과도한 소음을 내게 됩니다.

1. 세탁기를 최종 설치 장소로부터 90cm (3 피트) 이내로 옮기십시오 .
2. 세탁기는 직립 위치여야 하며, 포장용 끈을 풀어내기 전까지는 기울여서는 안됩니다 .

3. 제품 뒷면 아래쪽의 포장용 끈 위치를 확인하십시오 . 직선형 전원 코드와 코드 멈춤 용 부품을 갖춘 형식인지, 또는 고리형 전원 코드를 갖춘 형식인지 확인하고, 보유 모델에 맞는 설치 절차를 밟아 주십시오 .

직선형 전원 코드

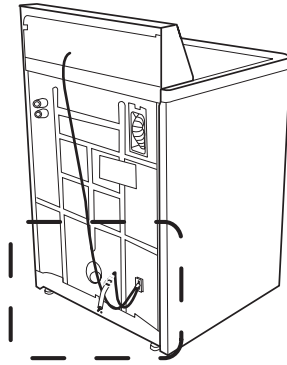

직선형 전원 코드

1. 전원 플러그와 노란색 포장용 끈을 세탁기 아래쪽으로부터 빼내 뒤쪽 수평 조절 장치를 푸십시오 .

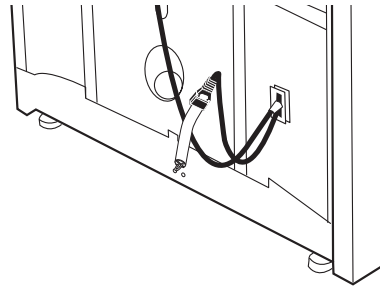

2. 전원 코드를 잡고, 전원 코드, 전원 코드 멈춤 용 부품과 핀이 뒷면 패널로부터 완전히 분리될 때까지 잡아 당기십시오 .

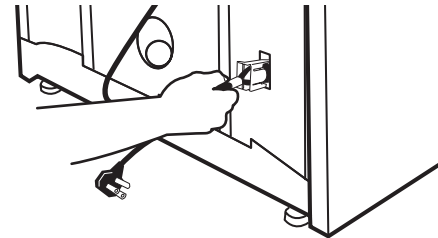

3. 전원 코드 멈춤 용 부품 (A) 과 핀 (B) 이 함께 빼어 내어졌는지 확인 하십시오 .

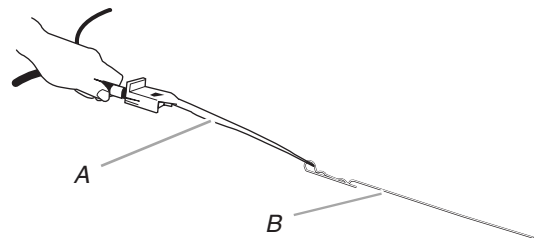

A. 전원 코드 멈춤 용 부품 B. 핀

4. 전원 코드 멈춤용 부품으로부터 전원 코드를 분리하려면, 전원 코드를 밀어 넣고, 탭 (TAB) 을 누른 뒤, 전원 코드를 당겨 빼내십시오.

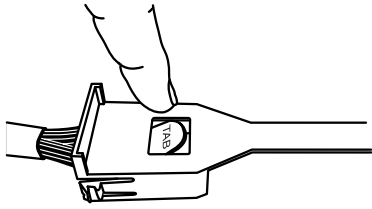

고리 모양의 코드

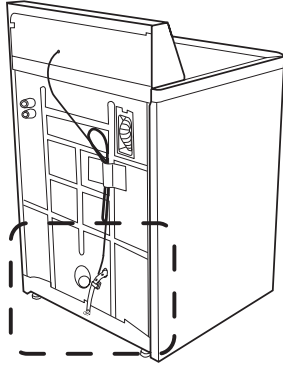

고리 모양의 코드

1. 노란색 포장용 끈을 단단히 잡고, 양쪽 끝이 세탁기로부터 완전히 분리될 때까지 잡아 당기십시오.

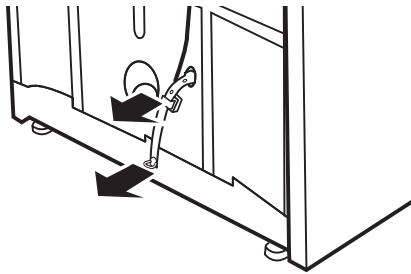

2. 2 개의 코터 핀이 포장용 끈과 함께 빼내어 졌는지 확인하십시오.

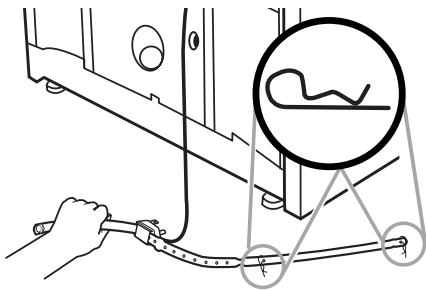

배수 호스 연결하기

올바르게 배수호스를 연결함으로, 물의 누수로 인한 마루의 손상을 막을 수 있습니다. 다음의 내용을 읽고 항상 지켜 주십시오.
배수호스는 세탁기에 연결되어 있으며, 세탁기 본체 안에 보관되어 있습니다.

배수 호스를 세탁기 본체로부터 꺼내기

주름 잡힌 배수 호스의 위 쪽 부분을 부드럽게 당겨 세탁기로부터 빼내십시오. 끝 부분이 나올 때까지 당겨 내십시오. 여분의 배수 호스를 세탁기 안쪽으로 넣으려고 힘을 가하지 마십시오.

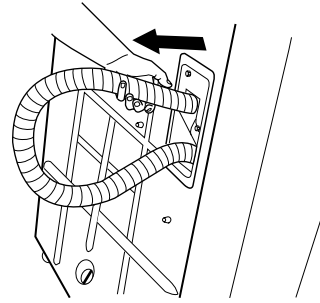

세탁용 통 또는 수직관 배수

주름 잡힌 배수 호스에 배수 호스 성형품 연결하기

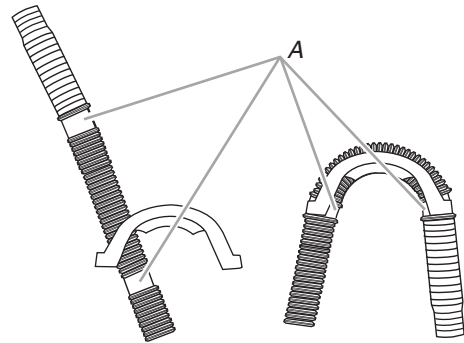

A. 배수 호스 릴리프

1. 배수호스의 끝을 성형 품의 한쪽 끝에 넣어 주십시오. 배수호스 성형 품의 끝 부분을 배수호스 릴리프 안으로 넣어 주십시오.
2. 배수호스를 성형 품의 위로 오도록 구부려, 성형 품의 다른 쪽 끝으로 넣으십시오.

배수 호스가 수직관에 맞지 않거나 또는 세탁용 통의 가장자리 넘어 위치하게 하는 경우:

- 배수 호스의 끝 부분에 커플링을 끼우십시오. 드라이버를 이용하여, 호스 고정용 클램프를 장착하십시오.
- 두 번째 호스 고정용 클램프를 커플링 위로 밀어 넣으십시오. 어댑터의 끝을 커플링에 넣으십시오. 드라이버를 이용하여, 두 번째 호스 고정용 클램프를 커플링 위로 장착하십시오.

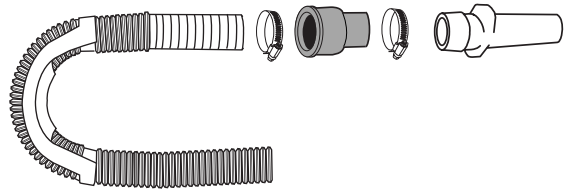

배수된 물이 세탁기로 역류되지 않도록 조치하기:

- 남은 배수 호스를 수직관에 억지로 밀어 넣지 마십시오. 호스는 고정되어야 하면서 동시에 공기를 위한 공간이 제공될 수 있도록 느슨해야 합니다.
- 여분의 배수 호스를 세탁용 통 바닥에 방치하지 마십시오.

바닥 배수

배수 호스 성형품을 주름 잡힌 배수 호스에 연결하지 마십시오. 별도의 부품이 필요할 수도 있습니다. "도구와 부품"란의 바닥 배수를 참조하십시오.

급수 호스 연결하기

세탁기는 새 급수 호스를 사용하여, 수도꼭지에 연결되어야만 합니다. 낡은 급수 호스를 사용하지 마십시오.

제공된, 평평한 나사 받이(와셔)를 급수 호스의 양쪽 끝에 집어 넣으십시오. 커플링 안에 나사 받이(와셔)가 완전하게 자리잡도록 하십시오.

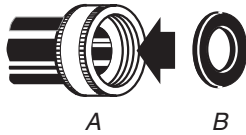

A. 커플링
B. 나사 받이(와셔)

급수 호스를 수도꼭지에 연결하기

회전조가 비워있는지 확인하십시오.

1. 더운 물이라고 표시되어 있는 호스를 더운 물 용 수도꼭지에 연결하십시오. 손으로 커플링을 돌려 나사 받이(와셔)에 안착하도록 하십시오.
2. 차가운 물이라고 표시되어 있는 호스를 차가운 물 용 수도꼭지에 연결하십시오. 손으로 커플링을 돌려 나사 받이(와셔)에 안착하도록 하십시오.
3. 플라이어로 2/3 바퀴 더 돌려 커플링을 단단히 조이십시오.

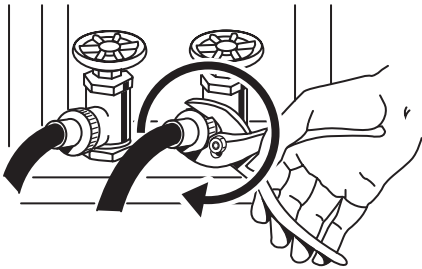

2/3 바퀴 더 돌려 커플링을 단단히 조이기

참고: 밸브를 지나치게 조이거나 테이프 또는 밀봉제(sealants)를 밸브에 사용하지 마십시오. 밸브가 손상을 입을 수 있습니다.

급수 선의 청소

- 양쪽 수도꼭지 및 급수 호스를 통하여 물을 세탁용 통, 배수 파이프나 통에 쏟아 부으면서 급수 밸브 망을 막히게 할 수도 있는 찌꺼기를 급수 선으로부터 제거하십시오.
- 물의 온도를 확인하여, 더운 물 용 호스가 더운 물 용 수도꼭지에 연결되었고 차가운 물 용 호스가 차가운 물 용 수도꼭지에 연결되었는지 확인하십시오.

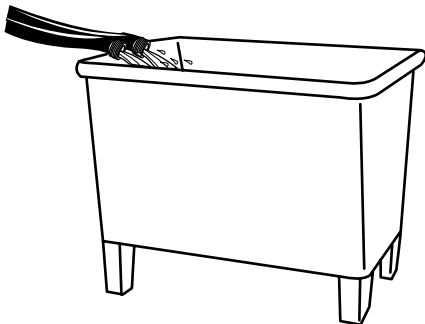

급수 호스를 세탁기에 연결

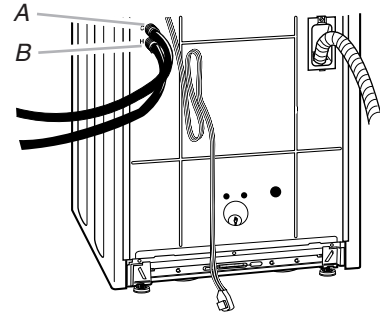

A. 차가운 물 공급 밸브
B. 더운 물 공급 밸브

1. 더운 물 용 호스를 아래쪽 공급 밸브에 연결하십시오.
2. 더운 물 용 커플링을 먼저 끼워 넣으면, 플라이어로 연결을 단단히 조이는 것이 용이해집니다.
3. 손으로 커플링을 돌려 나사 받이(와셔)에 안착하도록 하십시오.

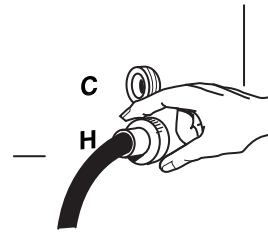

4. 플라이어로 2/3 바퀴 더 돌려 커플링을 단단히 조이십시오.
참고: 밸브를 지나치게 조이거나 테이프 또는 밀봉제(sealants)를 밸브에 사용하지 마십시오. 밸브가 손상을 입을 수 있습니다.

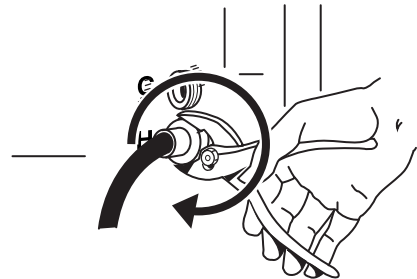

5. 차가운 물 용 호스를 위쪽 공급 밸브에 연결하십시오.
6. 손으로 커플링을 돌려 나사 받이(와셔)에 안착하도록 하십시오.
7. 플라이어로 2/3 바퀴 더 돌려 커플링을 단단히 조이십시오.

참고: 밸브를 지나치게 조이거나 테이프 또는 밀봉제(sealants)를 밸브에 사용하지 마십시오. 밸브가 손상을 입을 수 있습니다.

누수 확인

수도꼭지를 틀어 물이 새는지 확인하십시오. 적은 양의 물이 세탁기안으로 흘러 들어갈 수 있습니다. 흘러 들어간 물은 차후에 배수하십시오.

참고: 호스 파손으로 인한 문제가 발생하지 않도록 매 5년마다 급수 호스를 바꾸어 주십시오. 호스 설치나 교체 일자를 추후에 확인할 수 있도록 기재하십시오.

- 급수 호스를 하나만 연결하는 경우, 남은 급수구를 뚜껑을 끼워 막으십시오.
- 정기적으로 호스의 상태를 살펴서 튀어 나왔거나, 꼬였거나, 파손되었거나, 닳았거나, 물이 새면 교체 하십시오.

배수 호스 고정하기

1. 전원 공급 전선으로부터 포장용 끈을 제거하십시오. 전원 공급 전선을 제어 탁자 (console) 위에 걸쳐 놓으십시오.
2. 세탁기 이동에 사용한 판지를 치우십시오.



중간 중간이 동그랗게 부풀어진 고정용 묶음 끈

3. 중간 중간이 동그랗게 부풀어진 고정용 묶음 끈으로 배수 호스를 세탁용 통의 받침 다리나 배수용 수직관에 묶어 고정하십시오. 중간 중간이 동그랗게 부풀어진 고정용 묶음 끈의 가장 가까운 묶음까지 조이십시오. 그림 A 또는 B를 참고하십시오.

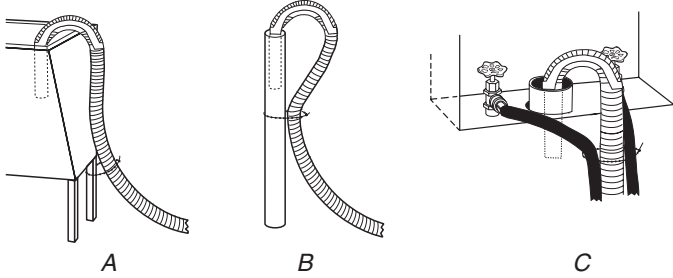

수도꼭지와 배수 수직관이 있는 경우에는, 배수 호스의 성형된 끝 부분을 수직관에 넣으십시오. 급수 호스와 배수 호스를 중간 중간이 동그랗게 부풀어진 고정용 묶음 끈으로 단단히 조이십시오. 그림 C를 참고하십시오.

세탁기 수평 맞추기

세탁기의 수평을 맞춤으로 지나친 소음과 진동을 방지합니다.

전면 수평용 받침 다리의 설치

1. 나무 받침이나 유사 물품으로 세탁기의 앞 부분을 10.2cm(4") 들어 올리십시오. 나무받침은 세탁기의 무게를 지탱할 수 있어야 합니다.

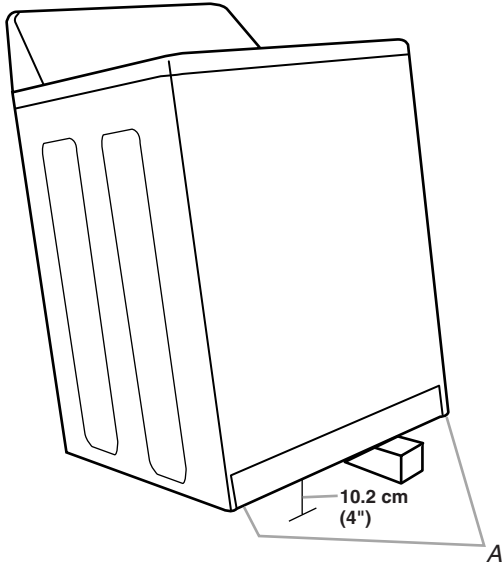

A. 받침 다리용 홈이 파진 삽입구

2. 잠금용 너트를 다리 판에서 2.5cm(1") 이내까지 각 다리 쪽으로 죄어 주십시오.

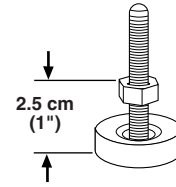

3. 너트가 세탁기에 닿을 때까지, 전면 수평 조정용 받침 다리를 세탁기 앞면 모서리의 홈이 파진 삽입구에 넣고 돌려 주십시오. 전면 수평 조정용 받침 다리를 돌려 설치하십시오.

참고: 세탁기가 수평이 이루어질 때까지 너트를 조이지 마십시오.

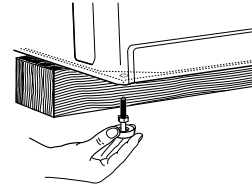

4. 세탁기를 뒤로 기울여 나무 받침을 빼내십시오. 세탁기를 마루에 조심스럽게 내려 놓으십시오.

최종 설치 장소까지의 단계

1. 세탁기를 최종 설치 장소로 밀어 넣으십시오.
2. 세탁기 뒷면이 바닥으로부터 최소 10.2cm(4") 떨어질 때까지 세탁기를 앞으로 당기십시오. 자체 조정 후면 받침 다리가 자리를 잡는 클릭 소리를 들으실 수도 있습니다. 세탁기를 바닥에 내려 놓으십시오.

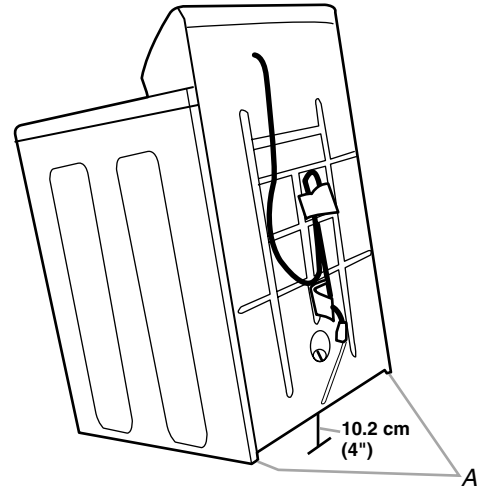

A. 자체 조정 후면 받침 다리

3. 수준기 (레벨 수준 측정용) 를 세탁기의 윗면 끝에 놓아 양 옆면과 앞과 뒤의 순서로 세탁기의 수평도를 측정하십시오.

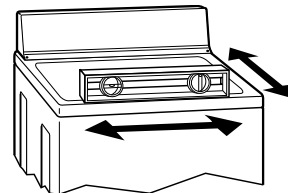

4. 세탁기가 수평이 이루어지지 않았다면, 세탁기를 약간 빼내서, 뒤로 기울여, 세탁기의 앞부분을 들어 올려 나무 받침으로 받치고, 수평 조정용 받침 다리를 돌려 필요만큼 받침 다리를 올리거나 내려 조정하십시오. 받침 다리는 시계 방향으로 돌리면 세탁기가 올라가고, 시계 반대 방향으로 돌리면 내려갑니다. 세탁기가 수평을 이루기 까지 1 부터 4 까지의 과정을 반복하십시오

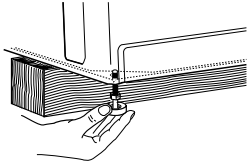

5. 세탁기가 최종 설치 장소에 놓여지고 수평이 맞추어지면, 14mm 또는 9/16" 끝 부위가 열린 렌치로 받침 다리의 너트를 시계 반대 방향으로 돌려 세탁기 본체에 단단히 조이십시오.

중요: 너트가 세탁기 본체에 단단히 조여지지 않으면, 세탁기가 진동할 수 있습니다.

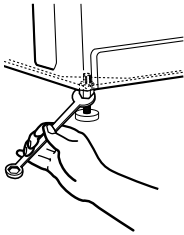

설치 완료하기

1. 필요한 전기용량을 확인하십시오. 알맞은 전압이 공급되고 바른 방식의 접지가 이루어 졌는지 확인하십시오. "필요한 전기 용량" 란을 참고하십시오.
2. 부품이 모두 설치되었는지 확인하십시오. 부품이 남아 있는 경우, 단계를 다시 밟아, 어느 단계가 시행되지 않고 지나쳤는지 확인하십시오.
3. 도구가 모두 있는지 확인하십시오.
4. 세탁기 뒤쪽 아래 부분으로부터 노란 색 포장용 끈이 완전히 제거되었는지 확인하십시오.
5. 포장재를 재활용하거나 버리십시오.
6. 수도 꼭지가 틀어졌는지 확인하십시오.
7. 수도 꼭지와 급수 호스 등에서 물이 새는지 확인하십시오.

⚠ 경고



감전 위험

이 제품은 전기적으로 접지되어야 합니다.

연장 선이나 휴대형 전원 연결 장치를 사용하지 마십시오.

위의 수칙을 따르지 않을 경우, 사고 사나 화재, 감전의 위험이 있습니다.

8. 접지된 콘센트에 꽂으십시오.
9. 제어 탁자(console)위의 보호 필름 및 세탁기에 남아 있는 테이프를 떼어 내십시오.
10. 세탁기 사용자 가이드의 "세탁기 사용" 란을 읽으십시오.
11. 세탁기를 시험하고 청소하기 위해, 권장 사용량의 1/2 정도의 분말 또는 액체 세제를 회전조에 넣거나, 세제 공급기(일부 모델의 경우)에 넣으십시오. 뚜껑을 닫고, 아무 세탁 코스나 선택한 후, 코스 조절 손잡이를 당겨 세탁기를 작동하게 하십시오. 한 세탁 코스를 완료하게 하십시오.

WASHER SAFETY

Your safety and the safety of others are very important.

We have provided many important safety messages in this manual and on your appliance. Always read and obey all safety messages.



This is the safety alert symbol.

This symbol alerts you to potential hazards that can kill or hurt you and others.

All safety messages will follow the safety alert symbol and either the word **DANGER** or **WARNING**.

These words mean:

⚠ DANGER

You can be killed or seriously injured if you don't immediately follow instructions.

⚠ WARNING

You can be killed or seriously injured if you don't follow instructions.

All safety messages will tell you what the potential hazard is, tell you how to reduce the chance of injury, and tell you what can happen if the instructions are not followed.

INSTALLATION REQUIREMENTS

Tools and Parts

Gather the required tools and parts before starting installation. The parts supplied are in the washer basket.

Tools needed for connecting the drain hose and water inlet hoses:

- Pliers that open to 3.95 cm (1 $\frac{9}{16}$ ")
- Flashlight (optional)
- Flat-blade screwdriver

Parts supplied:

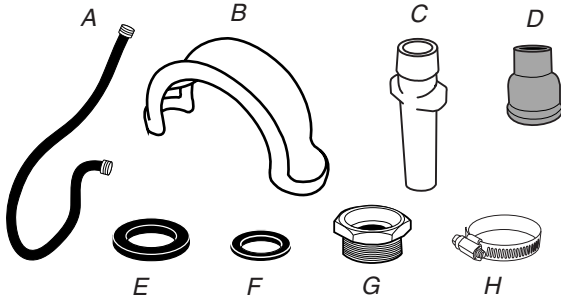

- A. Water inlet hose (2)
- B. Drain hose form
- C. Drain hose extension
- D. Drain hose coupling
- E. Large flat washer (4)
- F. Small flat washer (2)
- G. Inlet hose adapter
- H. Hose clamp (2)

Tools needed for securing the drain hose and leveling the washer:

- Adjustable or open end wrench 14 mm ($\frac{9}{16}$ ")
- Wood block
- Level
- Ruler or measuring tape

Parts supplied:



- A. Beaded tie strap
- B. Front leveling feet with nuts (2)

Alternate Parts

Your installation may require additional parts. For information on ordering, please refer to the toll-free phone numbers on the front page of the Washer User Instructions.

If You Have:	You Will Need to Buy:
Laundry tub or standpipe taller than 2.4 m (96")	Sump pump system (if not already available)
Overhead sewer	Standard 76 L (20 gal.) 99 cm (39") tall drain tub or utility sink, sump pump and connectors (available from local plumbing suppliers)
Floor drain	Siphon break kit, Part Number 280129; additional drain hose, Part Number 3357090
Water faucets beyond reach of fill hoses	2 longer water fill hoses: 1.8 m (6 ft) Part Number 76314, 3.0 m (10 ft) Part Number 350008
Drain hose too short	Drain hose kit, Part Number 280131
Lint clogged drain	Drain protector, Part Number

Location Requirements

Selecting the proper location for your washer improves performance and minimizes noise and possible washer "walk." Your washer can be installed in a basement, laundry room, closet, or recessed area. See "Drain System."

IMPORTANT: Do not install or store the washer where it will be exposed to the weather.

Proper installation is your responsibility.

You will need:

- A water heater set to deliver 49°C (120°F) water to the washer.
- An earthed electrical outlet located within 1.2 m (4 ft) of where the power cord is attached to the back of the washer. See "Electrical Requirements."
- Hot and cold water faucets located within 90 cm (3 ft) of the hot and cold water fill valves, and water pressure of 34.5-690 kPa (5-100 psi). Washers with triple dispensers require 138-690 kPa (20-100 psi) for best performance.
- A level floor with a maximum slope of 2.5 cm (1") under entire washer. Installing the washer on carpeting is not recommended. Ventilation openings in the base must not be obstructed by carpet.
- A sturdy floor to support the washer weight (washer, water and load) of 143 kg (315 lbs).

Do not store or operate your washer in temperatures at or below 0°C (32°F). Some water can remain in the washer and can cause damage in low temperatures. See "Washer Care" in the Washer User Instructions for winterizing information.

Recessed area or closet installation

The dimensions shown are for the recommended spacing allowed (A and B), except the closet door ventilation openings. The dimensions shown for the closet door ventilation openings (C) are the minimum required.

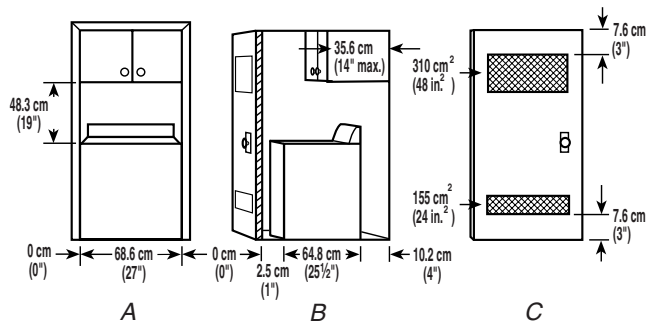

A. Front view
B. Side view
C. Closet door with vents

- Additional spacing should be considered for ease of installation and servicing.
- Additional clearances may be required for wall, door and floor moldings.
- Additional spacing of 2.5 cm (1") on all sides of the washer is recommended to reduce noise transfer.
- If a closet door is installed, the minimum air openings in the top and bottom of the door are required (C). Louvered doors with air openings in the top and bottom are acceptable.
- Companion appliance spacing should also be considered.

Drain System

The washer can be installed using the standpipe drain system (floor or wall), the laundry tub drain system, or the floor drain system. Select the drain hose installation method you need. See "Tools and Parts."

Standpipe drain system - wall or floor (views A & B)

The standpipe drain requires a minimum diameter standpipe of 5 cm (2"). The minimum carry-away capacity can be no less than 64 L (17 gal.) per minute. A 3.2 cm (1 1/4") diameter to 2.5 cm (1") diameter standpipe adapter kit is provided.

The top of the standpipe must be at least 99 cm (39") high and no higher than 244 cm (96") from the bottom of the washer.

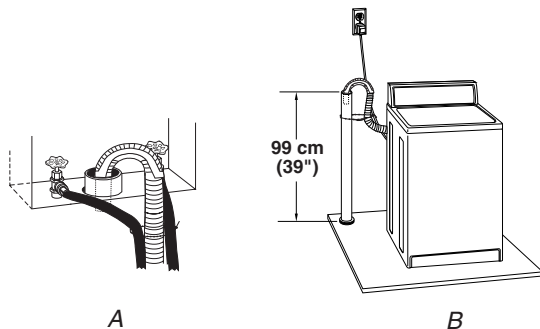

Laundry tub drain system (view C)

The laundry tub needs a minimum 76 L (20 gal.) capacity. The top of the laundry tub must be at least 99 cm (39") above the floor and no higher than 244 cm (96") from the bottom of the washer.

Floor drain system (view D)

The floor drain system requires a siphon break that may be purchased separately. See "Tools and Parts."

The siphon break must be a minimum of 71 cm (28") from the bottom of the washer. Additional hoses might be needed.

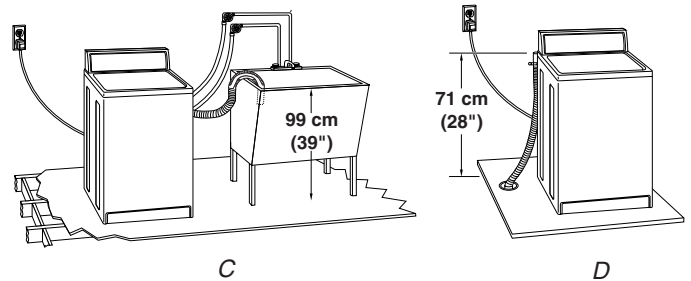

Electrical Requirements

⚠ WARNING



Electrical Shock Hazard

Electrically earth this appliance.

Do not use an extension cord or an electrical portable outlet device.

Failure to follow these instructions can result in death, fire, or electrical shock.

- A 220 volt, 60 Hz., AC only, 8- or 10-amp, fused electrical supply is required. A time-delay fuse or circuit breaker is recommended. It is recommended that a separate circuit serving only this appliance be provided.
- This washer is equipped with a power supply cord having an earthing plug.
- To minimize possible shock hazard, the cord must be plugged into a mating, earthing-type outlet, earthed in accordance with local codes and ordinances. If a mating outlet is not available, it is the personal responsibility and obligation of the customer to have the properly earthed outlet installed by a qualified electrician.
- If codes permit and a separate earth wire is used, it is recommended that a qualified electrician determine that the earth path is adequate.

- Do not earth to a gas pipe.
- Check with a qualified electrician if you are not sure the washer is properly earthed.
- Do not have a fuse in the neutral or earth circuit.

EARTHING INSTRUCTIONS

For an earthed, cord-connected washer:

This washer must be earthed. In the event of a malfunction or breakdown, earthing will reduce the risk of electrical shock by providing a path of least resistance for electric current. This washer is equipped with a cord having an equipment-earthing conductor and an earthing plug. The plug must be plugged into an appropriate outlet that is properly installed and earthed in accordance with all local codes and ordinances.

WARNING: Improper connection of the equipment-earthing conductor can result in a risk of electric shock. Check with a qualified electrician or serviceman if you are in doubt as to whether the appliance is properly earthed.

Do not modify the plug provided with the appliance - if it will not fit the outlet, have a proper outlet installed by a qualified electrician.

For a permanently connected washer:

This washer must be connected to an earthed metal, permanent wiring system, or an equipment earthing conductor must be run with the circuit conductors and connected to the equipment-earthing terminal or lead on the appliance.

3. Locate the yellow shipping materials on the rear of the machine, near the bottom. Follow the steps for your particular model, either the one with the straight power cord and cord restraint or the looped power cord version.

Straight power cord

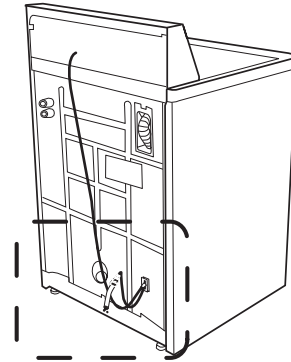

Straight power cord

1. Remove power plug and yellow strap from machine base to release the rear leveling system.

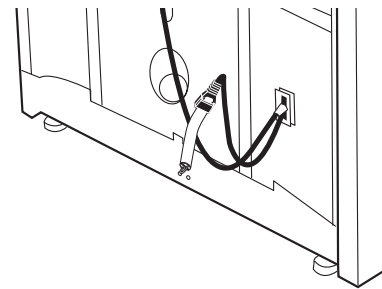

2. Firmly grasp the power cord and pull to completely remove the power cord, cord restraint, and pin from the rear panel.

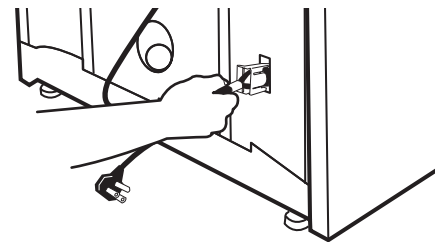

3. Confirm that the power cord restraint (A), and pin (B) are removed.

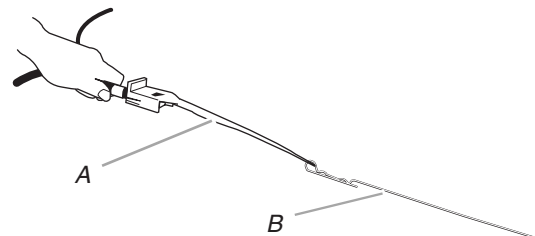

A. Power cord restraint B. Pin

INSTALLATION INSTRUCTIONS

Before You Start

⚠ WARNING

Excessive Weight Hazard

Use two or more people to move and install washer.
Failure to do so can result in back or other injury.

NOTE: To avoid floor damage, set the washer onto cardboard before moving across floor.

Remove Shipping Materials

Removing the shipping material is necessary for proper operation. If the shipping material is not removed, the washer will make excessive noise.

1. Move the washer to within approximately 90 cm (3 ft) of its final location.
2. The washer must be in the upright position and not tilted before removing the shipping material.

- To remove the power cord from the cord restraint, push the power cord in, press TAB, and then pull the power cord out.

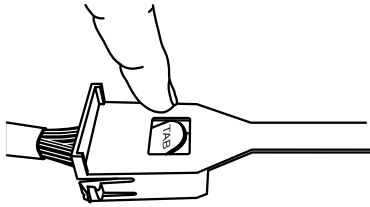

Looped power cord

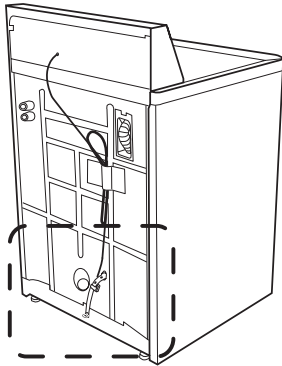

Looped power cord

- Firmly grasp the yellow shipping strap and pull until both ends are completely removed from washer.

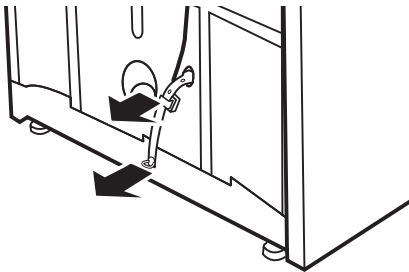

- Check that two (2) cotter pins were removed with the shipping strap.

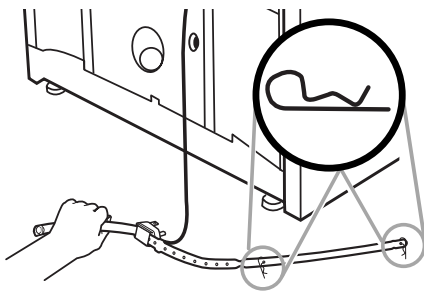

Connect Drain Hose

Proper connection of the drain hose protects your floors from damage due to water leakage. Read and follow these instructions. The drain hose is connected to your washer and is stored inside the washer cabinet.

Remove drain hose from washer cabinet

Gently pull the corrugated drain hose out of the washer from the top of the hose. Continue to pull the hose until the end emerges. Do not force excess drain hose back into the rear of the washer.

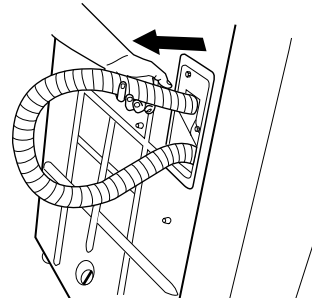

Laundry tub drain or standpipe drain

Connecting the drain hose form to the corrugated drain hose

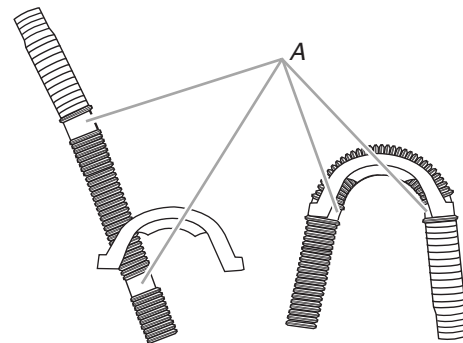

A. Drain hose reliefs

- Feed end of drain hose into one end of form. Place end of drain hose form into the drain hose relief.
- Bend the hose over the top of the form and feed into the other end of the form.

If drain hose does not fit into standpipe or if placing over the edge of a laundry tub:

- Place coupling on end of drain hose. Use a screwdriver to install hose clamp.
- Then slide the second hose clamp onto coupling. Insert end of adapter into coupling. Use a screwdriver to install second hose clamp over coupling.

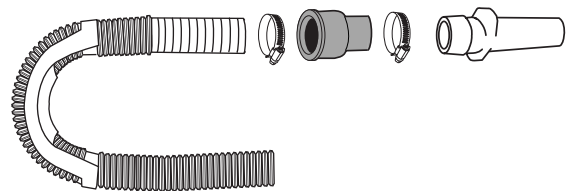

To keep drain water from going back into the washer:

- Do not force excess drain hose into standpipe. Hose should be secure but loose enough to provide a gap for air.
- Do not lay excess hose on the bottom of the laundry tub.

Floor drain

Do not install the drain hose form on to the corrugated drain hose. You may need additional parts. See Floor drain under "Tools and Parts."

Connect the Inlet Hoses

The washer must be connected to the water faucets using the new inlet hoses. Do not use old hoses.

Insert new flat washers (supplied) into each end of the inlet hoses. Firmly seat the washers in the couplings.

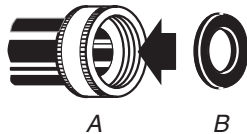

A. Coupling
B. Washer

Connect the inlet hoses to the water faucets

Make sure the washer basket is empty.

1. Attach the hose labeled hot to the hot water faucet. Screw on coupling by hand until it is seated on the washer.
2. Attach the hose labeled cold to the cold water faucet. Screw on coupling by hand until it is seated on the washer.
3. Using pliers, tighten the couplings with an additional two-thirds turn.

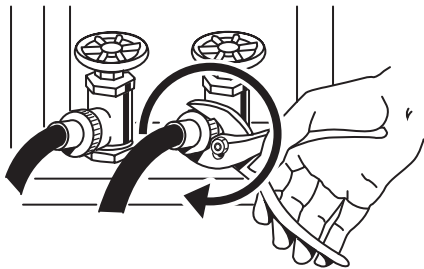

Tighten the couplings with an additional two-thirds turn.

NOTE: Do not overtighten or use tape or sealants on the valve. Damage to the valves can result.

Clear the water lines

- Run water through both faucets and inlet hoses, into a laundry tub, drainpipe or bucket, to get rid of particles in the water lines that might clog the inlet valve screens.
- Check the temperature of the water to make sure that the hot water hose is connected to the hot water faucet and that the cold water hose is connected to the cold water faucet.

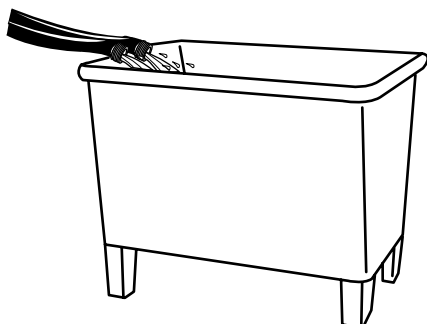

Connect the inlet hoses to the washer

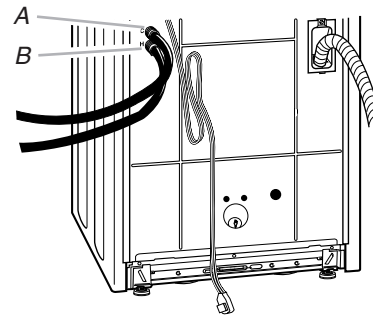

A. Cold water inlet valve
B. Hot water inlet valve

1. Attach the hot water hose to the bottom inlet valve.
2. Attaching the hot water coupling first makes it easier to tighten connection with pliers.
3. Screw on coupling by hand until it is seated on the washer.

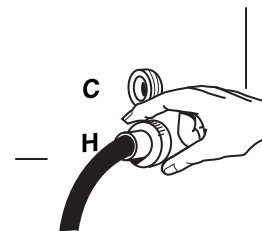

4. Using pliers, tighten the couplings with an additional two-thirds turn.

NOTE: Do not overtighten or use tape or sealants on the valve. Damage to the valves can result.

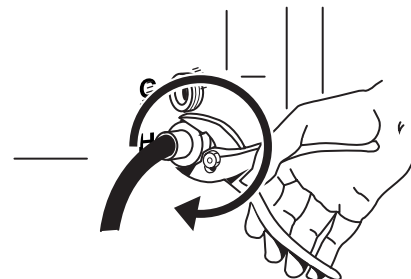

5. Attach the cold water hose to the top inlet valve.
6. Screw on coupling by hand until it is seated on the washer.
7. Using pliers, tighten the couplings with an additional two-thirds turn.

NOTE: Do not overtighten or use tape or sealants on the valve. Damage to the valves can result.

Check for leaks

Turn on the water faucets and check for leaks. A small amount of water might enter the washer. You will drain this later.

NOTE: Replace inlet hoses after 5 years of use to reduce the risk of hose failure. Record hose installation or replacement dates for future reference.

- If you connect only one water hose, you must cap off the remaining water inlet port.
- Periodically inspect and replace hoses if bulges, kinks, cuts, wear, or leaks are found.

Secure the Drain Hose

1. Remove the shipping strap from the power cord. Drape the power cord over the console.
2. Remove any cardboard used to move washer.



Beaded tie strap

3. Wrap the drain hose to the laundry tub leg or drain standpipe with the beaded tie strap. Push fastener into the nearest hole in the beaded tie strap. See view A or B.

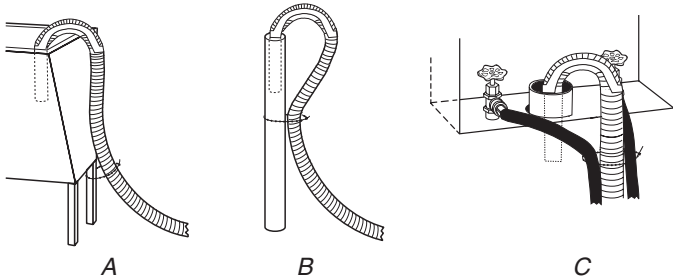

If the washer faucets and the drain standpipe are recessed, put the formed end of the drain hose into the standpipe. Tightly wrap the tie strap around the water inlet hoses and the drain hose. See view C.

Level the Washer

Properly leveling your washer avoids excessive noise and vibration.

Install the Front Leveling Feet

1. Prop up the front of the washer about 10.2 cm (4") with a wood block or similar object. The block needs to support the weight of the washer.

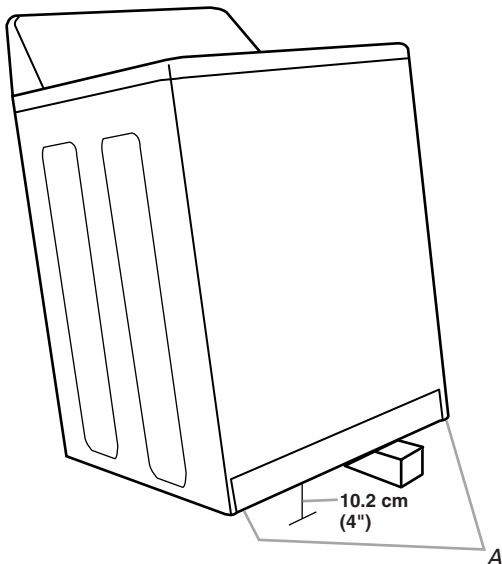

A. Threaded holes for feet

2. Screw the locknut onto each foot to within 2.5 cm (1") of the foot base.

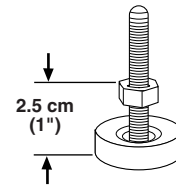

3. Screw the feet into the threaded holes at the front corner of the washer until the nuts touch the washer. Twist the feet to install.

NOTE: Do not tighten the nuts until the washer is level.

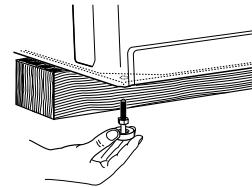

4. Tilt the washer back and remove the wood block. Gently lower the washer to the floor.

Steps in Final Location

1. Slide the washer to its final location.
2. Tilt the washer forward until the rear of the washer is at least 10.2 cm (4") off the floor. You may hear the self-adjusting rear feet click into place. Lower the washer to the floor.

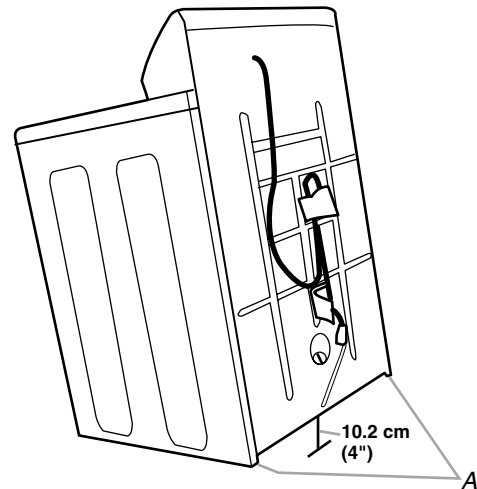

A. Self-adjusting feet

3. Check the levelness of the washer by placing a level on the top edges of the washer, first side to side, then front to back.

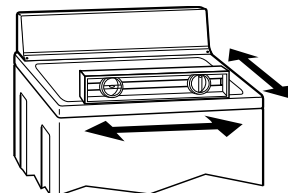

4. If the washer is not level, move the washer out slightly, tip back, prop up the front of the washer with the wood block and adjust the feet up or down as necessary by twisting the feet. Turn the feet clockwise to raise the washer or counterclockwise to lower the washer. Repeat steps 1 through 4 until washer is level.

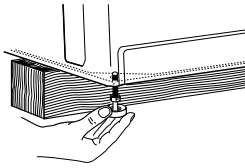

5. After the washer is in its final location and level, use a 14 mm or $\frac{9}{16}$ " open-end wrench to turn the nuts counterclockwise on the feet tightly against the washer cabinet.

IMPORTANT: If the nuts are not tight against the washer cabinet, the washer may vibrate.

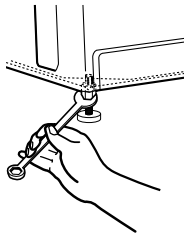

Complete Installation

1. Check the electrical requirements. Be sure that you have the correct electrical supply and the recommended earthing method. See "Electrical Requirements."
2. Check that all parts are now installed. If there is an extra part, go back through the steps to see which step was skipped.
3. Check that you have all of your tools.
4. Check that the yellow shipping strap was completely removed from the lower back of the washer.
5. Dispose of/recycle all packaging materials.
6. Check that the water faucets are on.
7. Check for leaks around faucets and inlet hoses.

⚠ WARNING



Electrical Shock Hazard

Electrically earth this appliance.

Do not use an extension cord or an electrical portable outlet device.

Failure to follow these instructions can result in death, fire, or electrical shock.

8. Plug into an earthed outlet.
9. Remove the protective film on the console and any tape remaining on the washer.
10. Read "Washer Use" in the Washer User Instructions.
11. To test and to clean your washer, measure $\frac{1}{2}$ of the normal recommended amount of powdered or liquid detergent and pour it into the washer basket or detergent dispenser (on some models). Close the lid. Select any cycle, and then pull the cycle control knob out to start the washer. Allow it to complete one whole cycle.