

---

---

# SERVICE DATA SHEET

**318200260 (0708) Rev. A**

Electric Induction/Radiant Cooktop with Electronic Control (30"/36")

---

---

## NOTICE

This service data sheet is intended for use by persons having electrical and mechanical training and a level of knowledge of these subjects generally considered acceptable in the appliance repair trade. **The manufacturer cannot be responsible, nor assume any liability, for injury or damage of any kind arising from the use of this data sheet.**

## SAFE SERVICING PRACTICES

To avoid the possibility of personal injury and/or property damage, it is important that safe servicing practices be observed. The following are some, but not all, examples of safe practices.

1. Do not attempt a product repair if you have any doubts as to your ability to complete it in a safe and satisfactory manner.
2. Before servicing or moving an appliance, remove power cord from electric outlet, trip circuit breaker to Off, or remove fuse.
3. Never interfere with the proper installation of any safety device.
4. USE ONLY REPLACEMENT PARTS SPECIFIED FOR THIS APPLIANCE. SUBSTITUTIONS MAY DEFEAT COMPLIANCE WITH SAFETY STANDARDS SET FOR HOME APPLIANCES.
5. GROUNDING: The standard color coding for safety ground wires is GREEN OR GREEN WITH YELLOW STRIPES. Ground leads are not to be used as current carrying conductors. IT IS EXTREMELY IMPORTANT THAT THE SERVICE TECHNICIAN REESTABLISH ALL SAFETY GROUNDS PRIOR TO COMPLETION OF SERVICE. FAILURE TO DO SO WILL CREATE A POTENTIAL HAZARD.
6. Prior to returning the product to service, ensure that:
  - All electric connections are correct and secure.
  - All electrical leads are properly dressed and secured away from sharp edges, high-temperature components, and moving parts.
  - All uninsulated electrical terminals, connectors, heaters, etc. are adequately spaced away from all metal parts and panels.
  - All safety grounds (both internal and external) are correctly and securely reassembled.
  - All panels are properly and securely reassembled.

## INDUCTION / RADIANT COOKTOP

The Cooktop is provided with 2 induction burners and 2 (for 30" model) or 3 (for 36" model) radiant burners. The User Interface Boards are designed to command/react the Relay Board that controls the radiant elements and the Induction Module that controls the induction elements.

## USER INTERFACE BOARDS (UIB)

The UIB includes three types of boards which could be connected in the following configurations:

- Left Timer Control & Right Time Control for 30" model.
- Left Timer Control & Center Timer Control & Right Timer Control for 36" model.

### LEFT TIMER CONTROL

30" Model:

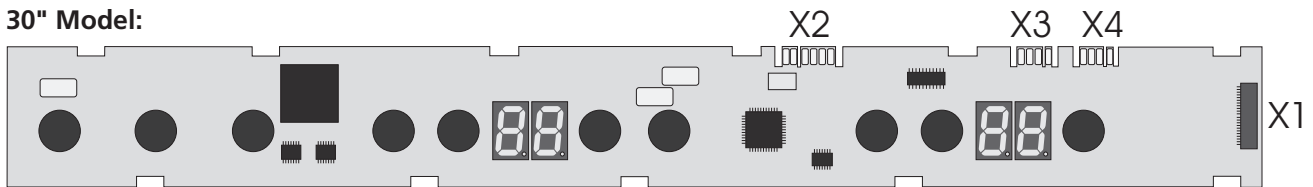

36" Model:

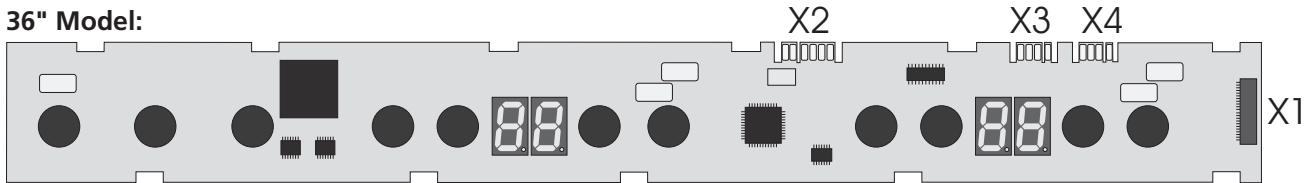

#### Left Timer Control Legend:

- X1. Flex connection to Right Timer Control (30" Model) or to Center Timer Control (36" Model)
- X2. Micro Programming header (not used)
- X3/X4. Communication with Relay Board and Induction Module (could be used either X3 or X4).

### CENTER TIMER CONTROL (36" MODEL ONLY)

#### Center Timer Control Legend:

- X1. Flex connection to Left Timer Control.
- X2. Flex connection to Right Timer Control.

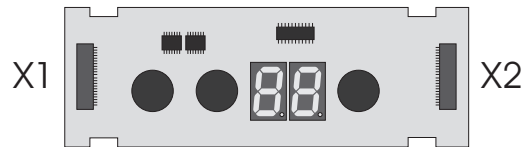

### RIGHT TIMER CONTROL



#### Right Timer Control Legend:

- X1. Flex connection to Left Timer Control (30" Model) or to Center Timer Control (36" Model)

## RELAY BOARD

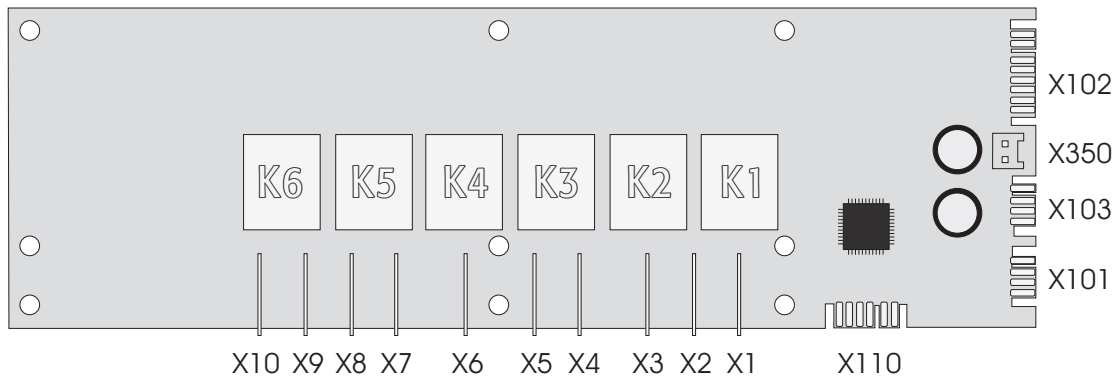

### Relay Board Legend:

- X1. Left Rear Element (inner 36" model)
- X2. L2 Line Voltage Input
- X3. Left Rear Element Outer (only 36" model)
- X4. L2 Line Voltage Input
- X5. Left Front Inner Element
- X6. Left Front Outer Element
- X7. L2 Line Voltage Input
- X8. Center Rear Element (only 36" model)
- X9. Fan
- X10. L2 Line Voltage Input

- X101/103. Communication with UIB and Induction Module (could be either X101 and X103)
- X102. Surface Element Hot Signal Inputs
- X110. Micro Programming header (not used)
- X350. Thermostats Signal Inputs
- K1. Relay for Left Rear Element (inner on 36" model)
- K2. Relay for Left Rear Outer Element (36" only)
- K3. Relay for Left Front Inner Element
- K4. Relay for Left Front Outer Element
- K5. Relay for Center Rear Element (36" only)
- K6. Relay for Fan

## INDUCTION MODULE

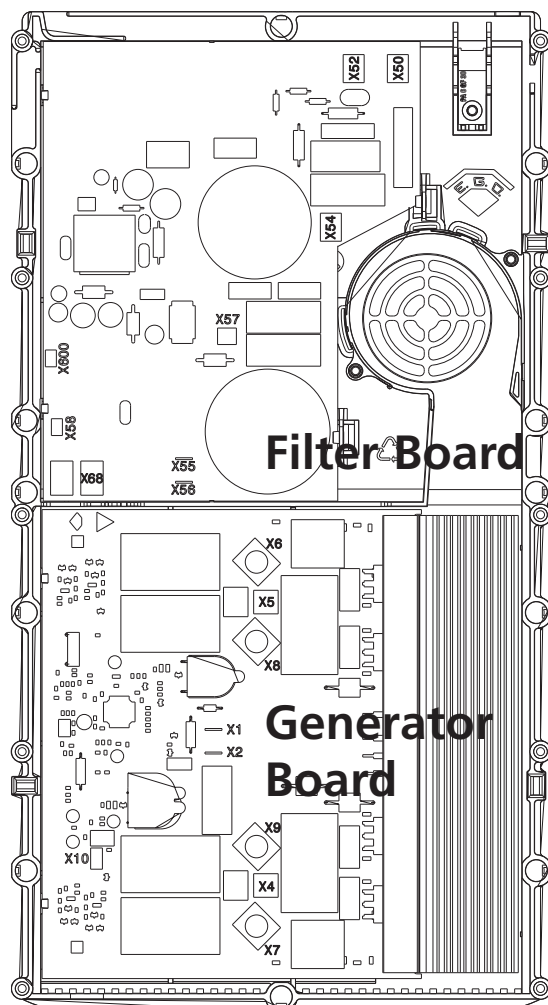

### Induction Module Legend:

- X5/X6/X8. Right Front Element
- X4/X7/X9. Right Rear Element
- X50. L1 Line Voltage Input
- X52. L2 Line Voltage Input
- X54. Ground Line Voltage Input
- X68. Communication with UIB and Relay Board

## NOTES

The UIB, Relay Board and Induction Module are not on field repairable.

- The following sub-assemblies of the Cooktop can be replaced:
- UIB: Left Timer Control, Center Timer Control and Right Timer Control.
  - Relay Board
  - Induction Module (Filter Board and Generator Board)
  - Flex Cable
  - Wiring Harnesses
  - Radiant/Induction Elements
  - Thermodisks
  - The fuse on Induction Module

## ELECTRICAL RATING

### 30" Model :

- Left Rear	Radiant Single Element 6"	1200W
- Left Front	Radiant Double Element 6"/9"	1600W / 3000W
- Right Rear	Induction 145mm	1200W / Power Boost 1500W
- Right Front	Induction 260mm	2400W / Power Boost 3200W

### 36" Model :

- Left Rear	Radiant Double Element 5"/7"	750W / 1800W
- Left Front	Radiant Double Element 6"/9"	1600W / 3000W
- Center Rear	Radiant Single Element 6"	1200W
- Right Rear	Induction 145mm	1200W / Power Boost 1500W
- Right Front	Induction 260mm	2400W / Power Boost 3200W

## FAULT CODES

Error #	Condition	Suggested Corrective Action
36"	30"	
2	(-) key sensor for cook place 3 (Center) [center board]	1) Test flex cable between Left board et center board. 2) Change center board 3) Change left board
3	(+) key sensor for cook place 3 (Center) [center board]	1) Test flex cable between Left board et center board. 2) Change center board 3) Change left board
4	4 (+) key sensor for timer [right board]	1) Test flex cable between boards. 2) Change right board 3) Change center board(on 36" only) 4) Change left board
5	5 (Warm) key sensor for Keep Warm [left board]	1) Change left board
6	6 (-) key sensor for cook place 2 (right position) [left board]	1) Change left board
7	7 (-) key sensor for timer [right board]	1) Test flex cable between boards. 2) Change right board 3) Change center board(on 36" only) 4) Change left board
8	(Zone Pwr) key sensor for cook place 3 (Center) [center board]	1) Test flex cable between Left board et center board. 2) Change center board 3) Change left board
10	10 (Zone Pwr) key sensor for cook place 4 (left position) [right board]	1) Test flex cable between boards. 2) Change right board 3) Change center board(on 36" only) 4) Change left board
11	11 (-) key sensor for cook place 4 (left position) [right board]	1) Test flex cable between boards. 2) Change right board 3) Change center board(on 36" only) 4) Change left board
12	12 (+) key sensor for cook place 5 (right position) [right board]	1) Test flex cable between boards. 2) Change right board 3) Change center board(on 36" only) 4) Change left board
13	13 (Zone Pwr) key sensor for cook place 1 (left position) [left board]	1) Change left board
14	14 (+) key sensor for cook place 4 (left position) [right board]	1) Test flex cable between boards. 2) Change right board 3) Change center board(on 36" only) 4) Change left board
15	15 (-) key sensor for cook place 5 (right position) [right board]	1) Test flex cable between boards. 2) Change right board 3) Change center board(on 36" only) 4) Change left board
16	16 (on/off) timer [right board]	1) Test flex cable between boards. 2) Change right board 3) Change center board(on 36" only) 4) Change left board
17	17 (Lock) key sensor for Controls Lock	1) Change left board
18	18 (size) key sensor for cook place 1 (left position) [left board]	1) Change left board
19	19 (Zone Pwr) key sensor for cook place 5 (right position) [right board]	1) Test flex cable between boards. 2) Change right board 3) Change center board(on 36" only) 4) Change left board
20	20 (+) key sensor for cook place 2 (right position) [left board]	1) Change left board
21	21 (Zone Pwr) key sensor for cook place 2 (right position) [left board]	1) Change left board
22	22 (+) key sensor for cook place 1 (left position) [left board]	1) Change left board
23	23 (-) key sensor for cook place 1 (left position) [left board]	1) Change left board
24	24 (Main On/Off) key sensor for Main Power	1) Change left board
25	25 (size) key sensor for cook place 2 (right position) [left board]	1) Change left board
32	32 12V on the service section to low (relay board)	1) Check harnes between Induction Module - Relay Board - Control Board 2) Change the Relay Board
36	36 LIN error communication Touch control filter incorrectly	1) Replace the control board(left board)
37	37 Heat sink temperature sensor break on Control Board (left board)	1) Verify cooktop ventilation is correct(airway & fan) 2) Verify if the cooktop is correct assembled. 3) Change the Control Board(Left Board)
39	39 Touch: incorrect configuration	Press and hold Warm key then press Right Front Zone Power key and then press Left Front(30") or Left Rear(36") Zone Power key(Warm always pressed)
40	40 Touch: Lin error - no communications, shorted bus	1) Check harnes between Induction Module - Relay Board - Control Board 2) Change the Control Board(left board), 3) Change the Relay Board 4) Replace the Induction Module
41	41 Relay check not ok	Change Relay Board

## FAULT CODES (CONTINUED)

51	51	Element temperature sensor break, cook place 1 (Front Left)	Check all safety thermodisks
52	52	Element temperature sensor break, cook place 2 (Rear Left)	
53	53	Element temperature sensor break, cook place 3 (CENTER)	
54	54	Element temperature sensor break, cook place 4 (Rear Right)	1) Verify element temperature sensor is correctly connected to the induction housing. 2) Replace element if the temperature sensor resistor value is not approximately 1000 ohms at room temperature. 3) Replace the Induction Module
55	55	Element temperature sensor break, cook place 5 (Front Right)	
60	60	Touch: general hardware error, keys	1) Replace the control board(left board)
61	61	Heat sink temperature sensor break on Relay Board	1) Verify cooktop ventilation is correct(airway & fan) 2) Verify if the cooktop is correct assembled. 3) Change the Relay Board
62	62		
63	63		
64	64	Element temperature sensor too hot cook place 4 (Rear Right)	1) Verify cooktop ventilation is correct(airway & fan). 2) Verify element temperature sensor is correctly connected to the induction module. 3) Replace element if the temperature sensor resistor value is not approximately 1000 ohms at room temperature. 4) Replace the Induction module.
65	65	Element temperature sensor too hot cook place 5 (Front Right)	
80	80	Flash/Rom check total od. Fuses/Lockbits wrongly EEPROM data	1) Replace the control board(left board)
83	83	Shift register issue on Right Touch Board	1) Verify the flex cable between boards 2) Replace the Right Touch Board 3) Replace the Middle Touch board( 36" only) 4) Replace the Control Board(Left Board)
88		Shift register issue on Middle Touch Board	1) Verify the flex cable between boards 2) Replace the Middle Touch board 3) Replace the Control Board(Left Board)
90	90	Wrong connection secondary voltage of the power pack too high (primary > 300V)	1) Verify AC input voltage at the cooktop input. 2) Verify AC main input cables & screws 3) Replace the Filter Board on the Induction Module.
91	91	Synchronous impulse (net zero crossover) - touch control must request a power level to detect this issue	1) Test cables & connections on the Induction Module. 2) Replace the Generator Board on the Induction Module
92	92	12V on the service section to low (Induction Module)	1) Test cables & connections on the Induction Module. 2) Replace the Generator Board on the Induction Module 3) Replace the Filter Board on the Induction module.
93	93	5V overcurrent on the switched 5V on the service section	
94	94	Sub LIN error communication filter service section incorrectly - This is an error detected between the filter board and the power boards.	1) Verify cable between filter board X58 and generator board X10. 2) Verify the thermal limiter resistor value(installed in the heat sink) to be approximately 0 ohm. 3) Replace the Filter Board on the Induction Module. 4) Replace the Generator Board on the Induction Module.
95	95	Mains voltage signal invalidly phase 1, undervoltage or optocoupler defective - This is an indication that one phase is wrong. The other phase will still work.	1) Verify AC input voltage at the cooktop input. 2) Verify AC main input cables & screws 3) Verify the fuse resistance to be approximately 0 ohm. 4) Replace the Filter Board on the Induction Module.
96	96	LIN error communication Touch control filter incorrectly	1) Replace the control board(left board) 2) Replace the Filter Board on the Induction Module 3) Replace the Generator Board on the Induction Module.
97	97	Heat sink temperature sensor break	1) Replace the Generator Board on the Induction Module.
99	99	Furture Induction Module Errors	



## NOTICIA

Esta hoja de servicio esta dirigida a las personas con entrenamiento tecnico y a los que tienen un buen nivel de comprension en la reparaci3n de estos aparatos. El fabricante no puede ser responsable de heridas o daos de alg3n tipo por el uso de esta hoja de informaci3n.

## PRACTICAS DE SERVICIO SEGURAS

Para evitar heridas o daos a la propiedad, es importante de seguir estas practicas medidas. A continuaci3n, son ejemplos, pero sin limitaci3n, de estas medidas.

1. No trate de reparar el aparato a menos que crea poder hacerlo satisfactoriamente.
2. Antes de reparar o de desplazar el aparato, retire el cable del toma corriente, APAGUE el suministro de energ3a o retire los fusibles.
3. Nunca interfiera con la instalaci3n adecuada de un aparato.
4. UTILICE SOLAMENTE EL CATALOGO DE PIEZAS DESIGNADO PARA ESTE APARATO. EL SUBSTITUIRLAS PODRIA ESTAR EN DESACUERDO CON LAS MEDIDAS NECESARIAS PARA LOS APARATOS DE CASA.
5. PUESTA A TIERRA: los cables de seguridad a tierra son VERDES CON LINEAS AMARILLAS. Los cables de tierra no pueden ser utilizados como conductores. ES MUY IMPORTANTE QUE EL TECNICO ESTABLEZCA LA SEGURIDAD DE LA PUESTA TIERRA ANTES DE TERMINAR EL SERVICIO. EL NO HACERLO PUEDE CREAR MUCHO PELIGRO.
6. Antes de devolver el aparato al servicio, aseg3rese que:
  - Todas las conexiones electricas estan bien conectadas y aseguradas.
  - Todos los cables de tierra deben estar bien asegurados, lejos de elementos afilados, lejos de altas temperaturas y cualquier elemento movable.
  - Todos los cables no aislados, conectadores, calentadores, etc. deben estar lo suficientemente lejos de las partes met3licas y de los paneles.
  - Todos los cables de tierra (externos y internos) estan correctamente y bien ensamblados.
  - Todos los paneles estan bien y correctamente ensamblados.

## CUBIERTA RADIANTE / INDUCCIÓN

La cubierta superior es provista con 2 quemadores de inducción y 2 (para el modelo de 30") ó 3 (para el modelo de 36") quemadores radiantes. Los Tableros de Interface del Usuario están diseñados para ordenar/reaccionar al Tablero de Relevadores que controla a los elementos radiantes y al Modulo de Inducción que controla a los elementos de inducción.

## TABLEROS DE INTERFACE DEL USUARIO (UIB)

El (UIB) incluye tres tipos de tableros que pueden ser conectados como lo muestran las siguientes configuraciones:

- Control Izquierdo & Control Derecho para el modelo de 30".
- Control Izquierdo & Control Central & Control Derecho para el modelo de 36".

## CONTROL IZQUIERDO

Modelo de 30":

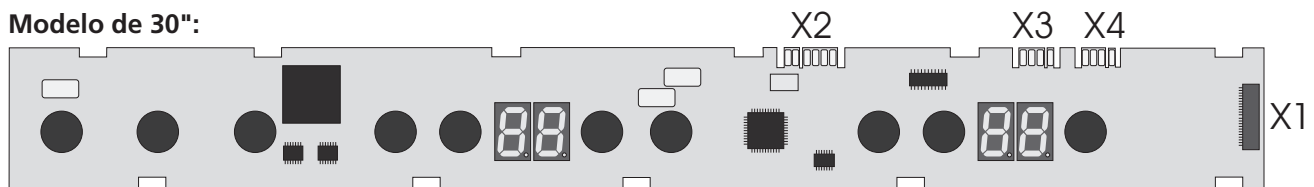

Modelo de 36":

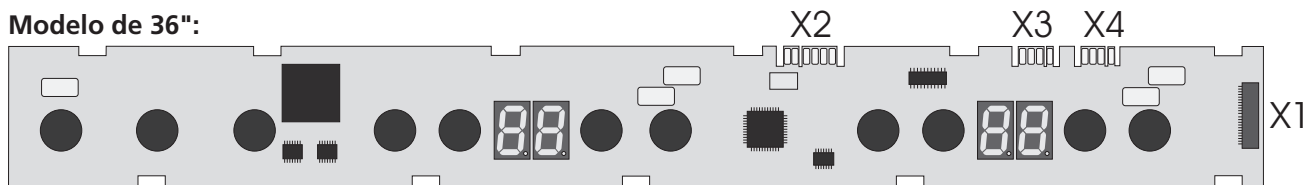

### Leyenda del Control Izquierdo:

- X1. Conexión de cable plano al Control Derecho (modelo de 30") o al Control Central (modelo de 36").
- X2. Conector Programado Micro (no es usado)
- X3/X4. Comunicación con el tablero de Relevadores y con el Modulo de Inducción. (puede ser usado cualquiera de X3 o X4)

## CONTROL CENTRAL (ÚNICAMENTE EL MODELO DE 36")

### Leyenda del Control Central:

- X1. Conexión de cable plano al Control Izquierdo.
- X2. Conexión de cable plano al Control Derecho.

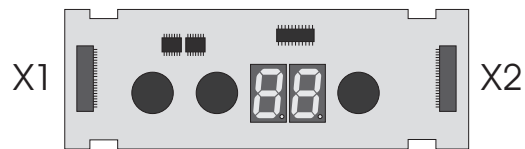

## CONTROL DERECHO



### Leyenda del Control Derecho:

- X1. Conexión de cable plano al Control Izquierdo (modelo de 30") o al Control Central (modelo de 36")



## TABLERO DE RELEVADORES

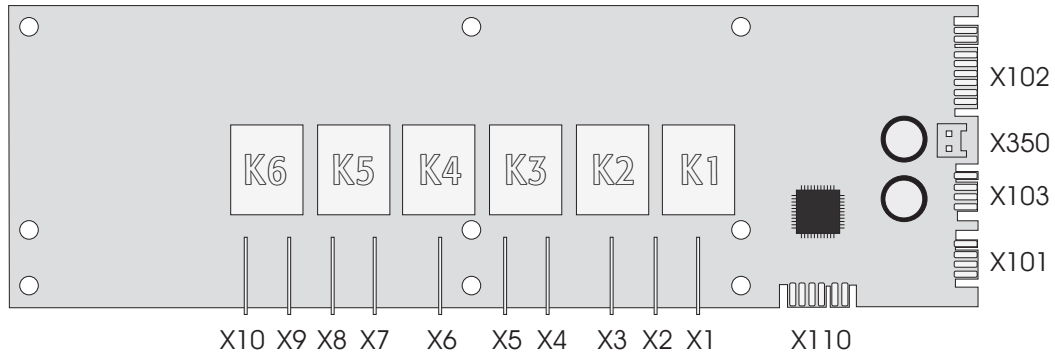

### Leyenda del Tablero de Relevadores:

- X1. Elemento Trasero Izquierdo (interior para modelo de 36")
- X2. Entrada de Voltaje L2
- X3. Elemento Trasero Izquierdo Exterior (únicamente el modelo de 36")
- X4. Entrada de Voltaje L2
- X5. Elemento Delantero Izquierdo Interior
- X6. Elemento Delantero Izquierdo Exterior
- X7. Entrada de Voltaje L2
- X8. Elemento Central Trasero (únicamente el modelo de 36") X8. Elemento Central Trasero (únicamente el modelo de 36")
- X9. Ventilador
- X10. Entrada de Voltaje L2

- X101/103. Comunicación con el UIB y el Modulo de Inducción (puede ser cualquiera de X101 o X103)
- X102. Entradas para las Señales de Superficie del Elemento Caliente
- X110. Conector Programado Micro (no es usado)
- X350. Entradas de las Señales de los Termostatos
- K1. Relevador Elemento Trasero Izquierdo (interior para modelo de 36")
- K2. Relevador Elemento Trasero Izquierdo Exterior (únicamente el modelo de 36")
- K3. Relevador Elemento Delantero Izquierdo Interior
- K4. Relevador Elemento Delantero Izquierdo Exterior
- K5. Relevador Elemento Central Trasero (únicamente el modelo de 36")
- K6. Relevador Ventilador

## MODULO DE INDUCCIÓN

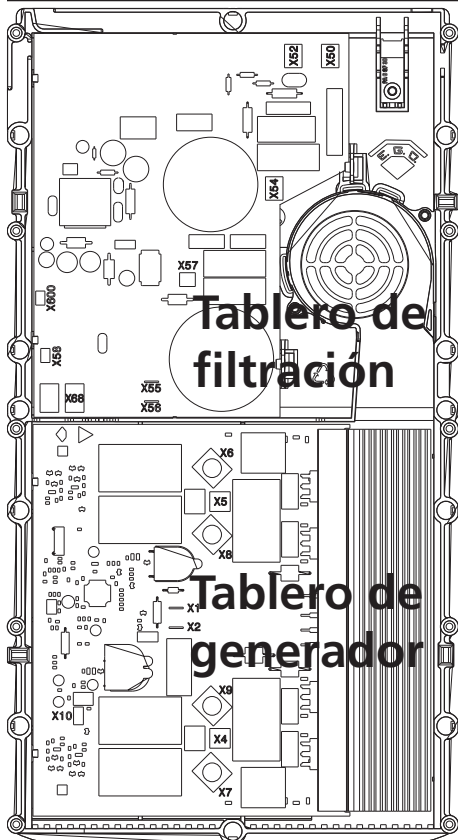

### Leyenda del Modulo de Inducción:

- X5/X6/X8. Elemento Delantero Derecho
- X4/X7/X9. Elemento Trasero Derecho
- X50. Entrada de Voltaje L1
- X52. Entrada de Voltaje L2
- X54. Entrada de la línea de tierra
- X68. Comunicación con el UIB y el Tablero de Relevadores

## NOTAS

El UIB, el Tablero de Relevadores, y el Modulo de Inducción no son reparables fuera de la fabrica.

Los siguientes ensamblajes de la cubierta superior pueden ser reemplazados:

- UIB: Control Izquierdo, Control Central, y Control Derecho.
- El Tablero de Relevadores
- El Modulo de Inducción (Tablero de filtración y tablero de generador)
- El cable plano FLEX
- El harnees de cables
- Los Elementos Radiantes/Inducción
- Los Termostatos
- El fusible en el Modulo de Inducción

## INDICE ELÉCTRICO

Modelo de 30":

-Trasero Izquierdo	Elemento Radiante Simple 6"	1200W
-Delantero Izquierdo	Elemento Radiante Doble 6"/9"	1600W/3000W
-Trasero Derecho	Elemento de Inducción 145mm	1200W/Power Boost 1500W
-Delantero Derecho	Elemento de Inducción 260mm	2400W/Power Boost 3200W

Modelo de 36":

-Trasero Izquierdo	Elemento Radiante Doble 5"/7"	750W/1800W
-Delantero Izquierdo	Elemento Radiante Doble 6"/9"	1600W/3000W
-Trasero Central	Elemento Radiante Simple 6"	1200W
-Trasero Derecho	Elemento de Inducción 145mm	1200W/Power Boost 1500W
-Delantero Derecho	Elemento de Inducción 260mm	2400W/Power Boost 3200W

## CÓDIGOS DE ERROR

# de Error		Condición	Acción correctiva sugerida
36"	30"		
2		Sensor de la tecla (-) para la posición de cocción 3 (centro) [Control Central]	1) Inspeccionar el cable plano entre el Control Izquierdo y el Control Central 2) Cambiar el Control Central 3) Cambiar el Control Izquierdo
3		Sensor de la tecla (+) para la posición de cocción 3 (centro) [Control Central]	1) Inspeccionar el cable plano entre el Control Izquierdo y el Control Central 2) Cambiar el Control Central 3) Cambiar el Control Izquierdo
4	4	Sensor de la tecla (+) para el contador de minutos [Control Derecho]	1) Inspeccionar el cable plano entre los controles 2) Cambiar el Control Derecho 3) Cambiar el Control Central (únicamente para 36") 4) Cambiar el Control Izquierdo
5	5	Sensor de la tecla (Warm) para Mantener Caliente [Control izquierdo]	1) Cambiar el Control Izquierdo
6	6	Sensor de la tecla (-) para la posición de cocción 2 (posición derecha) [Control Izquierdo]	1) Cambiar el Control Izquierdo
7	7	Sensor de la tecla (-) para el contador de minutos	1) Inspeccionar el cable plano entre los controles 2) Cambiar el Control Derecho 3) Cambiar el Control Central (únicamente para 36") 4) Cambiar el Control Izquierdo
8		Sensor de la tecla (Zone Pwr) para la posición de cocción 3 (Centro) [Control Central]	1) Inspeccionar el cable plano entre el Control Izquierdo y el Control Central 2) Cambiar el Control Central 3) Cambiar el Control Izquierdo
10	10	Sensor de la tecla (Zone Pwr) para la posición de cocción 4 (posición izquierda) [Control Derecho]	1) Inspeccionar el cable plano entre los controles 2) Cambiar el Control Derecho 3) Cambiar el Control Central (únicamente para 36") 4) Cambiar el Control Izquierdo
11	11	Sensor de la tecla (-) para la posición de cocción 4 (posición izquierda) [Control Derecho]	1) Inspeccionar el cable plano entre los controles 2) Cambiar el Control Derecho 3) Cambiar el Control Central (únicamente para 36") 4) Cambiar el Control Izquierdo
12	12	Sensor de la tecla (+) para la posición de cocción 5 (posición derecha) [Control Derecho]	1) Inspeccionar el cable plano entre los controles 2) Cambiar el Control Derecho 3) Cambiar el Control Central (únicamente para 36") 4) Cambiar el Control Izquierdo
13	13	Sensor de la tecla (Zone Pwr) para la posición de cocción 1 (posición izquierda) [Control Izquierdo]	1) Cambiar el Control Izquierdo
14	14	Sensor de la tecla (+) para la posición de cocción 4 (posición izquierda) [Control Derecho]	1) Inspeccionar el cable plano entre los controles 2) Cambiar el Control Derecho 3) Cambiar el Control Central (únicamente para 36") 4) Cambiar el Control Izquierdo
15	15	Sensor de la tecla (-) para la posición de cocción 5 (posición derecha) [Control Derecho]	1) Inspeccionar el cable plano entre los controles 2) Cambiar el Control Derecho 3) Cambiar el Control Central (únicamente para 36") 4) Cambiar el Control Izquierdo
16	16	(on/off) Contador de minutos	1) Inspeccionar el cable plano entre los controles 2) Cambiar el Control Derecho 3) Cambiar el Control Central (únicamente para 36") 4) Cambiar el Control Izquierdo
17	17	Sensor de la tecla (Lock) para bloquear los controles	1) Cambiar el Control Izquierdo
18	18	Sensor de la tecla (size) para la posición de cocción 1 (posición izquierda) [Control izquierdo]	1) Cambiar el Control Izquierdo
19	19	Sensor de la tecla (Zone Pwr) para la posición de cocción 5 (posición derecha) [Control Derecho]	1) Inspeccionar el cable plano entre los controles 2) Cambiar el Control Derecho 3) Cambiar el Control Central (únicamente para 36") 4) Cambiar el Control Izquierdo
20	20	Sensor de la tecla (+) para la posición de cocción 2 (posición derecha) [Control Izquierdo]	1) Cambiar el Control Izquierdo
21	21	Sensor de la tecla (Zone Pwr) para la posición de cocción 2 (posición derecha) [Control Izquierdo]	1) Cambiar el Control Izquierdo
22	22	Sensor de la tecla (+) para la posición de cocción 1 (posición izquierda) [Control Izquierdo]	1) Cambiar el Control Izquierdo
23	23	Sensor de la tecla (-) para la posición de cocción 1 (posición izquierda) [Control Izquierdo]	1) Cambiar el Control Izquierdo
24	24	Sensor de la tecla (Main on/off) para la fuente de energía principal	1) Cambiar el Control Izquierdo
25		Sensor de la tecla (Size) para la posición de cocción 2 (posición derecha) [Control Izquierdo]	1) Cambiar el Control Izquierdo

## FAULT CODES (CONTINUED)

32	32	voltaje por debajo de 12V en la sección de servicio (tablero de relevadores)	1) Inspeccionar el harnes entre Domino-Tablero de relevadores-UIB 2)Cambiar el Tablero de relevadores
36	36	Error en la comunicación LIN, Filtrado incorrecto en el control de tacto	1) Cambiar el Control Izquierdo
37	37	Fuga detectada por el sensor de temperatura en el disipador de calor del Control Izquierdo	1) Verificar que la ventilación de la cubierta sea correcta (ducto de aire y ventilador) 2) Verificar si la cubierta esta ensamblada correctamente 3) Cambiar el Control Izquierdo
39	39	Tacto: configuración incorrecta	Presionar y mantener presionada la tecla WARM, después presionar la tecla ZONE PWR delantera derecha y después la tecla ZONE PWR (sin dejar de presionar WARM) delantera izquierda(30" modelo) o trasero izquierda (36" modelo)
40	40	Tacto: Error de LIN - sin comunicación, corto en el bus	1) Inspeccionar el harnes entre Domino-Tablero de relevadores-UIB 2)Cambiar el Control Izquierdo 3) Cambiar el Tablero de Relevadores 4)Cambiar el Domino
41	41	Error en la verificación de los relevadores	Cambiar el Tablero de Relevadores
51	51	Fuga detectada por el sensor de temperatura en el elemento de posición de cocción 1 (Delantero Izquierdo)	Inspeccionar todos los termostatos de seguridad
52	52	Fuga detectada por el sensor de temperatura en el elemento de posición de cocción 2 (Trasero Izquierdo)	
53	53	Fuga detectada por el sensor de temperatura en el elemento de posición de cocción 3 (Central)	
54	54	Fuga detectada por el sensor de temperatura en el elemento de posición de cocción 4 (Trasero Derecho)	1) verificar que el sensor de temperatura esta conectado correctamente a la cobertura de inducción 2) Reemplazar el sensor de temperatura del elemento si su valor de resistencia no es aproximadamente 1000 ohms a temperatura ambiente 3) Reemplazar el Domino (cobertura de inducción)
55	55	Fuga detectada por el sensor de temperatura en el elemento de posición de cocción 5 (Delantero Derecho)	
60	60	Tacto: Error general en el hardware, teclado	1) Cambiar el Control Izquierdo
61	61	Fuga detectada por el sensor de temperatura en el disipador de calor del Tablero de Relevadores	1) Verificar que la ventilación de la cubierta sea correcta (ducto de aire y ventilador) 2) Verificar si la cubierta esta ensamblada correctamente 3) Cambiar el Tablero de Relevadores
62	62		
63	63		
64	64	El sensor de temperatura en la posición de cocción 4 esta muy caliente (Trasero Derecho)	1)Verificar que la ventilación de la cubierta sea correcta (ducto de aire y ventilador) 2)verificar que el sensor de temperatura esta conectado correctamente a la cobertura de inducción 3) Reemplazar el sensor de temperatura del elemento si su valor de resistencia no es aproximadamente 1000 ohms a temperatura ambiente 4) Reemplazar el Domino (cobertura de inducción)
65	65	El sensor de temperatura en la posición de cocción 5 esta muy caliente (Delantero Derecho)	
80	80	Problema con la información del EEPROM	1) Cambiar el Control Izquierdo
83	83	Problema con el registro de cambio en el Control Derecho	1) Inspeccionar el cable plano entre los controles 2) Cambiar el Control Derecho 3) Cambiar el Control Central (únicamente para 36") 4) Cambiar el Control Izquierdo
88		Problema con el registro de cambio en el Control Central	1) Inspeccionar el cable plano entre los controles 2) Cambiar el Control Central (únicamente para 36") 3) Cambiar el Control Izquierdo
90	90	Conexión equivocada, voltaje secundario demasiado alto (primario > 300V)	1)Verificar la entrada de voltaje AC en la cubierta 2)Verificar la entrada principal de voltaje AC, cables y tornillos 3)Cambiar el Tablero de Filtración en el Domino (cobertura de inducción)
91	91	Impulso sincrónico (paso por cero neto)- el control debe demandar un nivel de energía para detectar este problema	1)Inspeccionar cables y conexiones en el Domino 2)Cambiar el Tablero Generador en el Domino(cobertura de inducción)
92	92	voltaje por debajo de 12V en la sección de servicio (tablero DOMINO)	1)Inspeccionar cables y conexiones en el Domino 2)Cambiar el Tablero Generador en el Domino(cobertura de inducción) 3)Cambiar el Tablero de Filtración en el Domino
93	93	Corriente por encima de 5V en los 5V de la sección de servicio	
94	94	Error en la sección de filtración con la comunicación LIN- este error es detectado entre el Tablero de Filtración y los tableros fuente de energía.	1) Verificar el cableado entre el Tablero de Filtración X85 y el Tablero Generador X10 2)Verificar que el valor del resistor dentro del disipador de calor sea aproximadamente 0 ohm 3)Cambiar el Tablero de Filtración en el Domino(cobertura de inducción) 4) Cambiar el Tablero Generador en el Domino (cobertura de inducción)
95	95	Señal del voltaje principal invalida, fase 1, voltaje bajo o un acoplador óptico defectuoso - Esto es una indicación de que una fase es incorrecta. La otra fase puede seguir funcionando.	1)Verificar la entrada de voltaje AC en la cubierta 2)Verificar la entrada principal de voltaje AC, cables y tornillos 3)Verificar la resistencia del fusible que sea aproximadamente 0 ohms. 4) Cambiar el Tablero de Filtración en el Domino (cobertura de inducción)
96	96	Error con la comunicación LIN, Filtrado incorrecto por el Control	1)Cambiar el Control Izquierdo 2)Cambiar el Tablero de Filtración en el Domino (cobertura de inducción) 3)Cambiar el Tablero Generador en el Domino(cobertura de inducción)
97	97	Fuga de temperatura en el sensor del disipador de calor	1) Cambiar el Tablero Generador en el Domino(cobertura de inducción)



---

---

# FEUILLET DE DONNÉES D'ENTRETIEN 318200260 (0708) Rev.A

Table de cuisson électrique induction/radiant à contrôle électronique (30" / 36")

---

---

## AVIS

Cette feuille de données d'entretien est destinée aux personnes ayant reçu une formation en électricité et en mécanique, et qui possèdent un niveau de connaissance jugé acceptable dans l'industrie de réparation des appareils électroménagers. **Le fabricant ne peut être tenu responsable, ni assumer aucune responsabilité, pour toute blessure ou dommage de quelque nature que ce soit pouvant résulter de l'utilisation de cette feuille de données.**

## PRATIQUES D'ENTRETIEN SÉCURITAIRES

Pour éviter tout risque de blessure et/ou dommage matériel, il est important que des pratiques d'entretien sécuritaires soient suivies. Voici quelques exemples de pratiques sécuritaires.

1. N'essayez jamais de réparer un appareil si vous ne croyez pas avoir les compétences nécessaires pour le faire de manière satisfaisante et sécuritaire.
2. Avant de procéder au service d'entretien ou de déplacer tout appareil ménager, débranchez le cordon d'alimentation de la prise électrique, réglez le disjoncteur de circuit à OFF, ou enlevez le fusible et fermez le robinet d'alimentation en gaz.
3. N'entravez jamais l'installation adéquate de tout dispositif de sécurité.
4. UTILISEZ QUE les pièces de remplacement énumérées dans le catalogue pour cet appareil. LA MOINDRE SUBSTITUTION risque de ne pas être conforme aux normes de sécurité établies pour les appareils électroménagers.
5. MISE À LA TERRE: La couleur de codage standard des conducteurs de mise à la terre de sécurité est VERTE ou VERTE À BARRES JAUNES. Les conducteurs de mise à la terre ne doivent pas être utilisés comme conducteurs de courant. Il est d'une IMPORTANCE CAPITALE que le technicien d'entretien complète toutes les mises à la terre de sécurité avant de terminer le service. Si cette recommandation n'est pas suivie à la lettre, il en résultera des risques pour les personnes et les biens.
6. Avant de retourner le produit au service de réparation ou d'entretien, assurez-vous que:
  - Toutes les connexions électriques sont correctes et sécuritaires
  - Tous les conducteurs électriques sont correctement préparés et sécuritairement à l'abri des bords tranchants, des composants à température élevée, et des parties mobiles.
  - Toutes les bornes électriques, connecteurs, réchauffeurs, etc. dénudés sont espacés convenablement loin de toute pièce en métal et des panneaux.
  - Toutes les mises à la terre de sécurité (interne et externe) sont correctement et sécuritairement ré-assemblées.
  - Tous les panneaux sont correctement et fermement remontés.

## TABLE DE CUISSON INDUCTION / RADIANT

La table de cuisson 30" est équipée de 2 éléments à induction et 2 éléments radiants et la table de cuisson 36" est équipée de 2 éléments à induction et 3 éléments radiants. Les panneaux d'interface sont conçus pour commander et réagir avec le panneau des relais et le module d'induction. Le panneau de relais contrôle les éléments radiants et le module induction contrôle les éléments à induction.

## PANNEAUX D'INTERFACE (UIB)

Les panneaux d'interface (UIB) incluent trois types de panneaux qui peuvent être branchés selon ces différentes configurations:

- Le contrôleur de gauche et le contrôleur de droite pour le modèle 30".
- Le contrôleur de gauche, le contrôleur du centre et le contrôleur de droite pour le modèle 36".

## CONTRÔLEUR DE GAUCHE

Modèle 30":

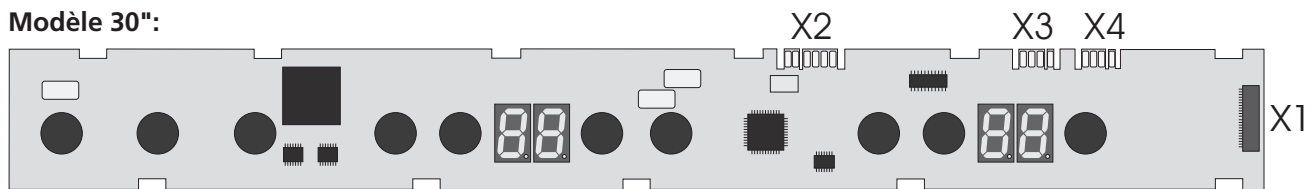

Modèle 36":

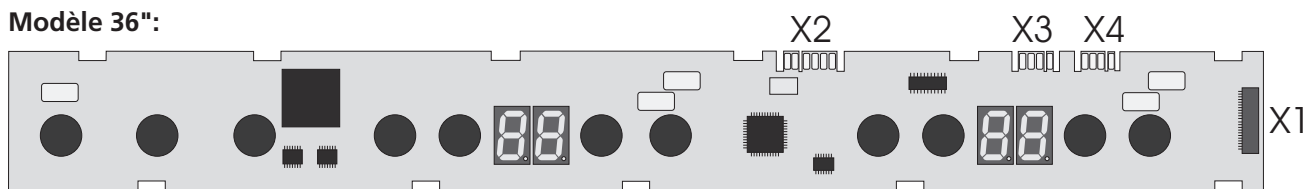

### Légende du contrôleur de gauche:

X1. Connexion Flex au contrôleur de droite (modèle 30") ou au contrôleur du centre (modèle 36").

X2. Micro Programmation (pas utilisée).

X3/X4. Communication avec le panneau des relais et le module induction (X3 ou X4 pourraient être utilisés).

## CONTRÔLEUR DU CENTRE (MODÈLE 36" SEULEMENT)

### Légende du contrôleur du centre:

X1. Connexion Flex au contrôleur de gauche.

X2. Connexion Flex au contrôleur de droite.

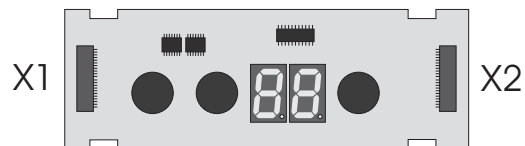

## CONTRÔLEUR DE DROITE



### Légende du contrôleur de droite:

X1. Connexion Flex au contrôleur de gauche (modèle 30") ou au contrôleur du centre (modèle 36").

## PANNEAU DES RELAIS

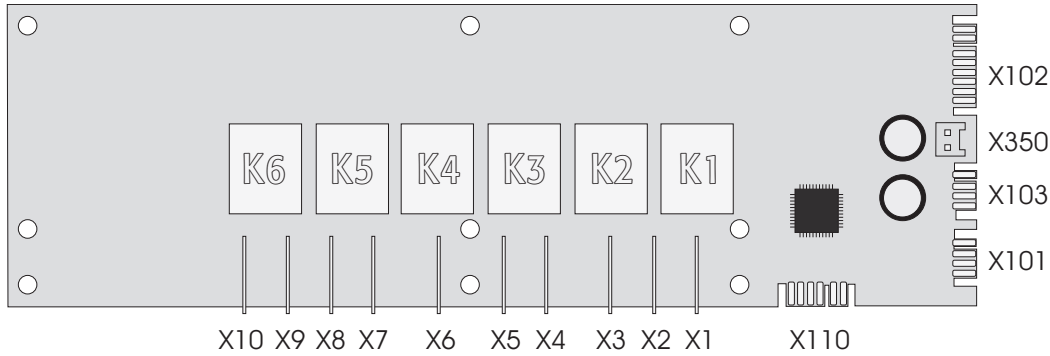

### Légende du Panneau des Relais:

- |   |   |
|---|---|
| <p>X1. Élément arrière gauche (intérieur pour modèle 36" seulement)</p> <p>X2. Entrée de puissance L2</p> <p>X3. Élément arrière gauche extérieur (modèle 36" seulement)</p> <p>X4. Entrée de puissance L2</p> <p>X5. Élément avant gauche intérieur</p> <p>X6. Élément avant gauche extérieur</p> <p>X7. Entrée de puissance L2</p> <p>X8. Élément arrière centre (modèle 36" seulement)</p> <p>X9. Ventilateur</p> <p>X10. Entrée de puissance L2</p> | <p>X101/103. Communication avec les panneaux d'interface et le module induction (peut être soit X101 ou X103)</p> <p>X102. Entrée du signal pour les témoins lumineux de surface chaude.</p> <p>X110. Micro Programmation (pas utilisé)</p> <p>X350. Entrée du signal des thermostats</p> <p>K1. Relais de l'élément arrière gauche (intérieur sur modèle 36")</p> <p>K2. Relais de l'élément extérieur arrière gauche (sur le modèle 36" seulement).</p> <p>K3. Relais de l'élément avant gauche intérieur</p> <p>K4. Relais de l'élément avant gauche extérieur</p> <p>K5. Relais de l'élément arrière centre (modèle 36" seulement)</p> <p>K6. Relais du ventilateur</p> |
|---|---|

## MODULE INDUCTION

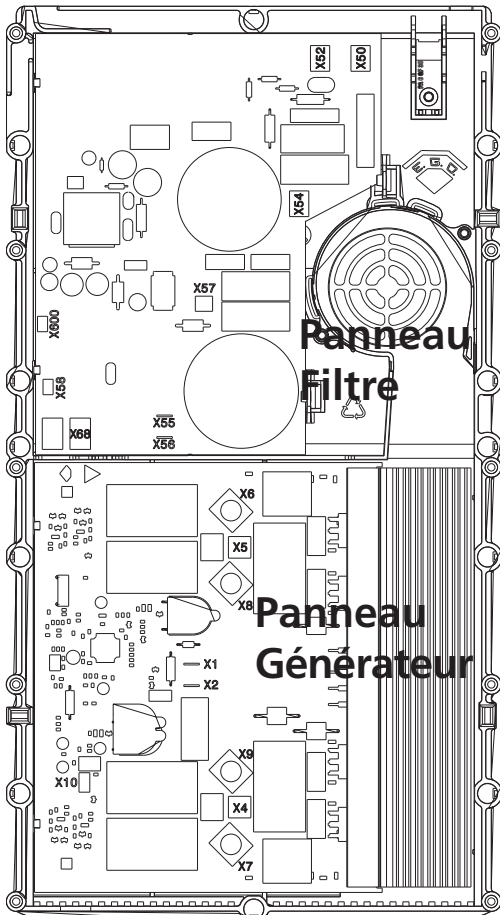

### Légende du module d'induction:

- X5/X6X8. Élément situé à l'avant à droite
- X4/X7/X9. Élément situé à l'arrière à droite
- X50. Entrée de puissance L1
- X52. Entrée de puissance L2
- X54. Entrée du neutre / mise à terre
- X68. Communication avec les panneaux d'interface et le panneau des relais

### NOTES

Les panneaux d'interface, le panneau des relais et le module induction ne peuvent pas être réparés sur place.

Les sous-assemblages suivants peuvent être remplacés:

- Panneaux d'interface: Le contrôleur de gauche, contrôleur du centre et le contrôleur de droite.
- Panneau des relais
- Module Induction : Panneau filtre, panneau générateur
- Câbles Flex
- Faisceaux de fils
- Éléments à induction et radiants
- Thermostats
- Le fusible sur le module induction

## PUISSANCE ÉLECTRIQUE

Modèle 30" :

-	Arrière à gauche	Élément radiant simple de 6"	1200W
-	Avant à gauche	Élément radiant double de 6"/9"	1600W / 3000W
-	Arrière à droite	Induction 145mm	1200W / Power Boost 1500W
-	Avant à droite	Induction 260mm	2400W / Power Boost 3200W

Modèle 36" :

-	Arrière à gauche	Élément radiant double de 5"/7"	750W / 1800W
-	Avant à gauche	Élément radiant double de 6"/9"	1600W / 3000W
-	Arrière au centre	Élément radiant simple de 6"	1200W
-	Arrière à droite	Induction 145mm	1200W / Power Boost 1500W
-	Avant à droite	Induction 260mm	2400W / Power Boost 3200W

## CODES D'ERREURS

# Erreur	Condition	Action Corrective Suggérée	
36"	30"		
2	Senseur de la touche (-) de l'élément 3 (Centre) [Contrôleur central]	1) Testez le câble flex entre le contrôleur de gauche et le contrôleur central. 2) Changez le contrôleur central. 3) Changez le contrôleur de gauche.	
3	Senseur de la touche (+) de l'élément 3 (Centre) [Contrôleur central]	1) Testez le câble flex entre le contrôleur de gauche et le contrôleur central. 2) Changez le contrôleur central. 3) Changez le contrôleur de gauche.	
4	4	Senseur de la touche (+) de la minuterie [Contrôleur de droite]	1) Testez le câble flex entre les contrôleurs. 2) Changez le contrôleur de droite 3) Changez le contrôleur central (36" seulement). 4) Changez le contrôleur de gauche.
5	5	Senseur de la touche (Warm) pour Garder Chaud [Contrôleur de gauche]	1) Changez le contrôleur de gauche.
6	6	Senseur de la touche (-) de l'élément 2 (Droit) [Contrôleur gauche]	1) Changez le contrôleur de gauche.
7	7	Senseur de la touche (-) de la minuterie [Contrôleur de droite]	1) Testez le câble flex entre les contrôleurs. 2) Changez le contrôleur de droite 3) Changez le contrôleur central (36" seulement). 4) Changez le contrôleur de gauche.
8	Senseur de la touche (Zone Pwr) de l'élément 3 (Centre) [Contrôleur central]	1) Testez le câble flex entre le contrôleur de gauche et le contrôleur central. 2) Changez le contrôleur central. 3) Changez le contrôleur de gauche.	
10	10	Senseur de la touche (Zone Pwr) de l'élément 4 (Gauche) [Contrôleur de droite]	1) Testez le câble flex entre les contrôleurs. 2) Changez le contrôleur de droite 3) Changez le contrôleur central (36" seulement). 4) Changez le contrôleur de gauche.
11	11	Senseur de la touche (-) de l'élément 4 (Gauche) [Contrôleur de droite]	1) Testez le câble flex entre les contrôleurs. 2) Changez le contrôleur de droite 3) Changez le contrôleur central (36" seulement). 4) Changez le contrôleur de gauche.
12	12	Senseur de la touche (+) de l'élément 5 (Droit) [Contrôleur de droite]	1) Testez le câble flex entre les contrôleurs. 2) Changez le contrôleur de droite 3) Changez le contrôleur central (36" seulement). 4) Changez le contrôleur de gauche.
13	13	Senseur de la touche (Zone Pwr) de l'élément 1 (Gauche) [Contrôleur de gauche]	1) Changez le contrôleur de gauche.
14	14	Senseur de la touche (+) de l'élément 4 (Gauche) [Contrôleur de droite]	1) Testez le câble flex entre les contrôleurs. 2) Changez le contrôleur de droite 3) Changez le contrôleur central (36" seulement). 4) Changez le contrôleur de gauche.
15	15	Senseur de la touche (-) de l'élément 5 (Droit) [Contrôleur de droite]	1) Testez le câble flex entre les contrôleurs. 2) Changez le contrôleur de droite 3) Changez le contrôleur central (36" seulement). 4) Changez le contrôleur de gauche.
16	16	Minuterie (on/off) [Contrôleur de droite]	1) Testez le câble flex entre les contrôleurs. 2) Changez le contrôleur de droite 3) Changez le contrôleur central (36" seulement). 4) Changez le contrôleur de gauche.
17	17	Senseur de la touche (Lock) pour la barrure des contrôles.	1) Changez le contrôleur de gauche.
18	18	Senseur de la touche (size) de l'élément 1 (Gauche) [Contrôleur de gauche]	1) Changez le contrôleur de gauche.
19	19	Senseur de la touche (Zone Pwr) de l'élément 5 (Droit) [Contrôleur de droite]	1) Testez le câble flex entre les contrôleurs. 2) Changez le contrôleur de droite 3) Changez le contrôleur central (36" seulement). 4) Changez le contrôleur de gauche.
20	20	Senseur de la touche (+) de l'élément 2 (Droit) [Contrôleur de gauche]	1) Changez le contrôleur de gauche.
21	21	Senseur de la touche (Zone Pwr) de l'élément 2 (Droit) [Contrôleur de gauche]	1) Changez le contrôleur de gauche.
22	22	Senseur de la touche (+) de l'élément 1 (Gauche) [Contrôleur de gauche]	1) Changez le contrôleur de gauche.
23	23	Senseur de la touche (-) de l'élément 1 (Gauche) [Contrôleur de gauche]	1) Changez le contrôleur de gauche.
24	24	Senseur de la touche (Main On/Off) pour l'alimentation électrique	1) Changez le contrôleur de gauche.
25	25	Senseur de la touche (size) de l'élément 2 (Droit) [Contrôleur de gauche]	1) Changez le contrôleur de gauche.
32	32	12V sur la section d'entretien, trop bas (Panneau relais)	1) Vérifiez les connexions entre le panneau relais et le contrôleur de gauche. 2) Changez le panneau relais.
36	36	Erreur de communication LIN, contrôle de touches filtre incorrectement	1) Changez le contrôleur de gauche.
37	37	Senseur de température du dissipateur de chaleur est coupé (Contrôleur de gauche)	1) Vérifiez si la ventilation de l'appareil est adéquate (événement et ventilateur). 2) Vérifiez si l'appareil est bien assemblé. 3) Changez le contrôleur de gauche.
39	39	Configuration incorrecte : Touches	Maintenir appuyée la touche Warm et appuyez Pwr de l'élément à l'avant à droite, ensuite appuyez (toujours tenir Warm appuyée) Pwr de l'élément avant gauche (30") ou arrière gauche (36").
40	40	Erreur de communication LIN, Bus court-circuité	1) Vérifiez les connexions entre le panneau relais et contrôleur gauche. 2) Changez le contrôleur gauche. 3) Changez le panneau relais. 4) Remplacer le module induction.
41	41	Vérification des relais manquée	1) Changez le panneau de relais



## CODES D'ERREURS (SUITE)

51	51	Coupure du senseur de température, élément 1 (À l'avant à gauche)	1) Vérifiez tous les thermostats de sécurité.
52	52	Coupure du senseur de température, élément 2 (À l'arrière à gauche)	
53	53	Coupure du senseur de température, élément 3 (Au centre)	
54	54	Coupure du senseur de température, élément 4 (À l'arrière à droite)	1) Vérifiez si le senseur de température des éléments est correctement connecté au module induction. 2) Remplacez l'élément si la valeur de la résistance du senseur de température n'est pas 1000 ohms approx. à la température de la pièce. 3) Remplacez le module induction.
55	55	Coupure du senseur de température, élément 5 (À l'avant à droite)	
60	60	Erreur générale de l'électronique, touches	1) Changez le contrôleur de gauche.
61	61	Senseur de température du dissipateur de chaleur est coupé (Panneau relais)	1) Vérifiez que la ventilation de l'appareil est adéquate (évent et ventilateur). 2) Vérifiez à ce que l'appareil soit bien assemblé. 3) Changez le panneau relais.
62	62		
63	63		
64	64	Senseur de température trop chaud, élément 4 (À l'arrière à droite)	1) Vérifiez si la ventilation de l'appareil est adéquate (évent et ventilateur). 2) Vérifiez à ce que le senseur de température des éléments soit bien connecté au module induction. 3) Remplacez l'élément si la valeur de la résistance du senseur de température n'est pas 1000 ohms approx. à la température de la pièce. 4) Remplacez le module induction.
65	65	Senseur de température trop chaud, élément 5 (À l'avant à droite)	
80	80	Problème sur le clavier tactile de gauche	1) Changez le contrôleur de gauche.
83	83	Problème sur le clavier tactile de droite	1) Testez le câble flex entre les contrôleurs. 2) Changez le contrôleur de droite 3) Changez le contrôleur central (36" seulement). 4) Changez le contrôleur de gauche.
88		Problème sur le clavier tactile du centre	1) Testez le câble flex entre les panneaux. 2) Changez le panneau central. 3) Changez le panneau de gauche.
90	90	Mauvaise connexion du voltage secondaire du module d'alimentation trop haute (primaire > 300V)	1) Vérifiez l'entrée de tension AC à l'entrée de l'appareil. 2) Vérifiez les câbles de tension principaux et ses vis. 3) Remplacez le panneau filtre et le panneau générateur sur le module induction.
91	91	Impulsion synchrone (net zero crossover) - contrôleur des touches doit demander un niveau de puissance pour détecter ce problème	1) Testez les câbles et les connexions sur le module induction. 2) Remplacez le panneau générateur sur le module induction.
92	92	Le 12V sur la section d'entretien est trop bas (Module induction)	1) Testez les câbles et les connexions sur le module induction. 2) Remplacez le panneau générateur sur le module induction. 3) Remplacez le panneau filtre sur le module induction.
93	93	Problème sur 5V (Domino)	
94	94	Erreur de communication entre le panneau filtre (Module induction) et le panneau générateur.	1) Vérifiez le câble entre X58 du panneau filtre et X10 du panneau générateur. 2) Vérifiez si la résistance délimiteur de température (installée sur le dissipateur de chaleur) est d'environ 0 ohm. 3) Remplacez le panneau filtre sur le module induction. 4) Remplacez le panneau générateur sur le module induction.
95	95	Voltage principal invalide sur phase 1, voltage faible ou optocoupleur défectueux. Indication qu'une phase est défectueuse. L'autre est encore bonne.	1) Vérifiez l'entrée de tension AC à l'entrée de l'appareil. 2) Vérifiez les câbles de tension principaux et ses vis. 3) Vérifiez si la résistance du fusible est d'environ 0 ohm. 4) Remplacez le panneau filtre et le panneau générateur sur le module induction.
96	96	Erreur de communication entre le panneau filtre (Module Induction) et le panneau gauche.	1) Remplacez le contrôleur de gauche. 2) Remplacez le panneau générateur sur le module induction. 3) Remplacez le panneau filtre sur le module induction.
97	97	Senseur de température du dissipateur de chaleur est coupé (Module induction)	
99	99	Erreurs futures du générateur	



# BLOCK DIAGRAM

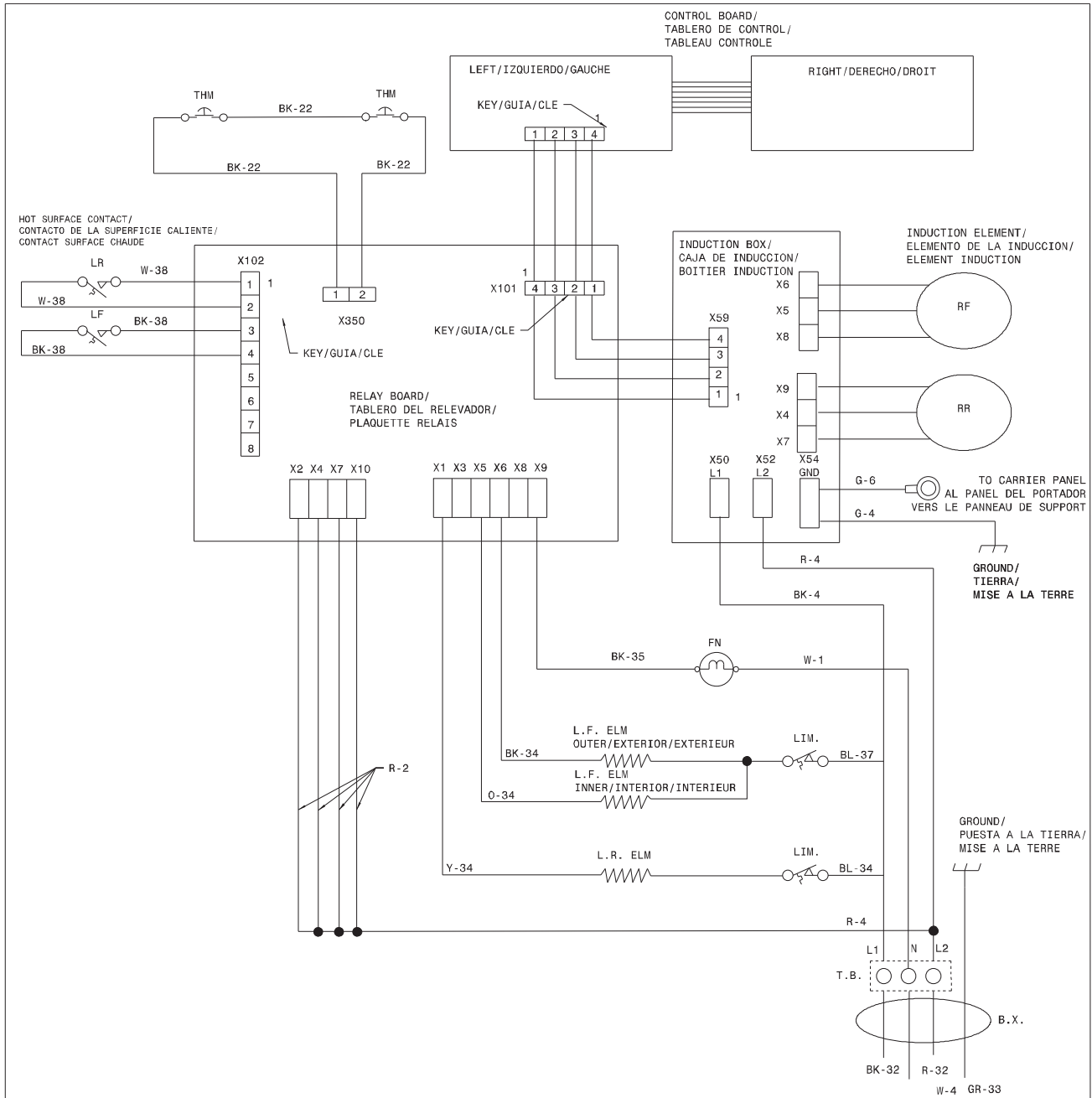

LEGEND/LEYENDA/LEGENDE	COLOR CODE/CODIGOS DE COLOR/CODE DE COULEUR	WIRE ALAMBRE FIL	GAUGE MEDIDA CALIBRE	TEMP. °C	CSA	UL
C.R. - CENTER REAR/POSTERIOR CENTRAL/ARRIERE CENTRE	G. - GREEN/VERDE/VERT	1	18	125	CL1251	3173
R.F. - RIGHT FRONT/FRENTE DERECHO/AVANT DROIT	W. - WHITE/BLANCO/BLANC	2	16	125	CL1251	3173
R.R. - RIGHT REAR/POSTERIOR DERECHO/ARRIERE DROIT	R. - RED/ROJO/ROUGE	3	14	125	CL1251	3173
L.F. - LEFT FRONT/FRENTE IZQUIERDO/AVANT GAUCHE	O. - ORANGE/NARANJA/ORANGE	4	12	125	CL1251	3173
L.R. - LEFT REAR/POSTERIOR IZQUIERDO/ARRIERE GAUCHE	Y. - YELLOW/AMARILLO/JAUNE	5	18	150	EXL-150	3321
LIM. - ELEMENT LIMITOR/ELEMENTO LIMITADOR/LIMITEUR ELEMENT	BR. - BROWN/CAFE/BRUN	6	16	150	EXL-150	3321
ELM. - ELEMENT/ELEMENTO/ELEMENT CHAUDE	BL. - BLUE/AZUL/BLEU	7	14	150	EXL-150	3321
H.S. - HOT SURFACE/SUPERFICIE CALIENTE/SURFACE CHAUDE	BK. - BLACK/NEGRO/NOIR	8	12	150	EXL-150	3321
T.B. - TERMINAL BLOCK/BLOQUE DE TERMINALES/BLOC DE CONNECTION	PK. - PINK/ROSA/ROSE	9	10	150	EXL-150	3321
THM. - THERMAL CIRCUIT BREAKER/INTERRUPTOR TERMICO/PROTECTEUR THERMIQUE	T. - TAN/CAFE CLARO/BEIGE	10	18	200	SEW-1	3122
FN-FAN/VENTILADOR/VENTILATEUR		11	16	200	SEW-1	3122
		21	22	125	CL-1252	3266
		22	22	150		10109
		32	8	125	CL-1251	3173
		33	10	125	CL-1251	3173
		34	16	200		3512
		35	18	200		3512

LIMITER/LIMITADOR/LIMITEUR E.G.O./A.K.O.	
HOT SURFACE CONTACT / CONTACTO DE LA SUPERFICIE CALIENTE / CONTACT SURFACE CHAUDE	

**CAUTION: DISCONNECT POWER BEFORE SERVICING UNIT.**  
**ATENCIÓN: CORTAR EL CORRIENTE ANTES DE REALIZAR EL MANTENIMIENTO DEL ELECTRODOMESTICO.**  
**ATTENTION: COUPEZ L'ALIMENTATION AVANT D'EFFETUER LA REPARATION.**

# BLOCK DIAGRAM

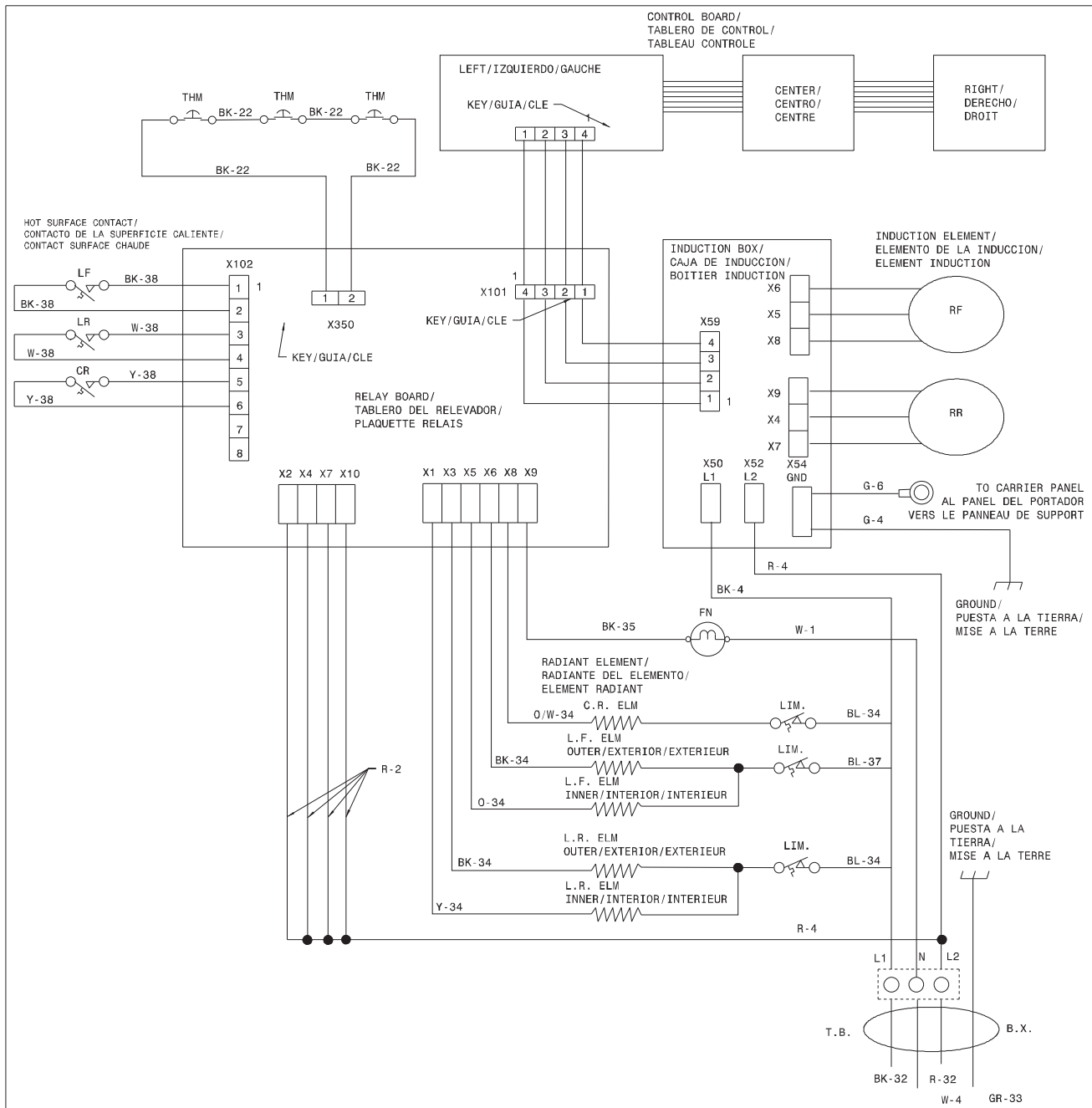

LEGEND/LEYENDA/LEGENDE	COLOR CODE/CODIGOS DE COLOR/CODE DE COULEUR	WIRE ALAMBRE FIL	GUAGE MEDIDA CALIBRE	TEMP.°C	CSA	UL
C.F. - CENTER REAR/POSTERIOR CENTRAL/ARRIERE CENTRE	G. - GREEN/VERDE/VERT	1	18	125	CL1251	3173
R.F. - RIGHT FRONT/FRENTE DERECHO/AVANT DROIT	W. - WHITE/BLANCO/BLANC	2	16	125	CL1251	3173
R.R. - RIGHT REAR/POSTERIOR DERECHO/ARRIERE DROIT	R. - RED/ROJO/ROUGE	3	14	125	CL1251	3173
L.F. - LEFT FRONT/FRENTE IZQUIERDO/AVANT GAUCHE	O. - ORANGE/NARANJA/ORANGE	4	12	125	CL1251	3173
L.R. - LEFT REAR/POSTERIOR IZQUIERDO/ARRIERE GAUCHE	Y. - YELLOW/AMARILLO/JAUNE	5	18	150	EXL-150	3321
LIM. - ELEMENT LIMITOR/ELEMENTO LIMITADOR/LIMITEUR ELEMENT	BR. - BROWN/CAFE/BRUN	6	16	150	EXL-150	3321
ELM. - ELEMENT/ELEMENTO/ELEMENT	BL. - BLUE/AZUL/BLEU	7	14	150	EXL-150	3321
H.S. - HOT SURFACE/SUPERFICIE CALIENTE/SURFACE CHAUDE	BN. - BLACK/NEGRO/NOIR	8	12	150	EXL-150	3321
T.B. - TERMINAL BLOCK/BLOQUE DE TERMINALES/BLOC DE CONNECTION	PK. - PINK/ROSA/ROSE	9	10	150	EXL-150	3321
THM. - THERMAL CIRCUIT BREAKER/INTERRUPTOR TERMICO/PROTECTEUR THERMIQUE	T. - TAN/CAFE CLARO/BEIGE	10	18	200	SEW-1	3122
FN - FAN/VENTILADOR/VENTILATEUR		11	16	200	SEW-1	3122
		21	22	125	CL-1252	3266
		22	22	150		10109
		32	8	125	CL-1251	3173
		33	10	125	CL-1251	3173
		34	16	200		3512
		35	18	200		3512

LIMITER/LIMITADOR/LIMITEUR E.G.O./A.K.O.	
ELEMENT LIMITOR/ ELEMENTO LIMITADOR/ LIMITEUR ELEMENT	
HOT SURFACE CONTACT/ CONTACTO DE LA SUPERFICIE CALIENTE/ CONTACT SURFACE CHAUDE	

CAUTION: DISCONNECT POWER BEFORE SERVICING UNIT.  
 ATENCION: CORTAR EL CORRIENTE ANTES DE REALIZAR EL MANTENIMIENTO DEL ELECTRODOMESTICO.  
 ATTENTION: COUPEZ L'ALIMENTATION AVANT D'EFFECTUER LA REPARATION.